

TAFELN

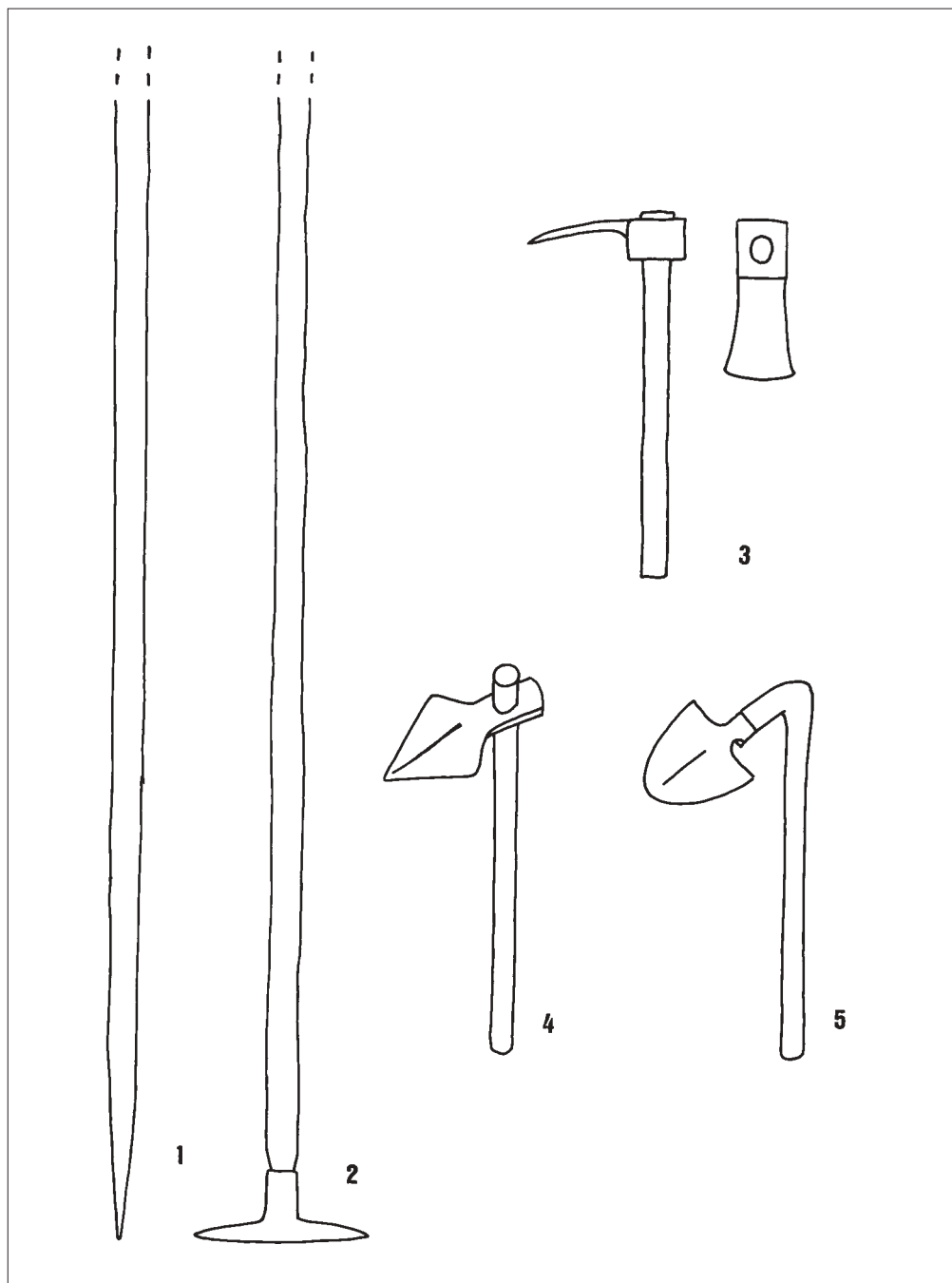

Tafel I: 1 Grabstock
2 Furchenstock
3, 4 Erdhacken
5 Kniestielhacke

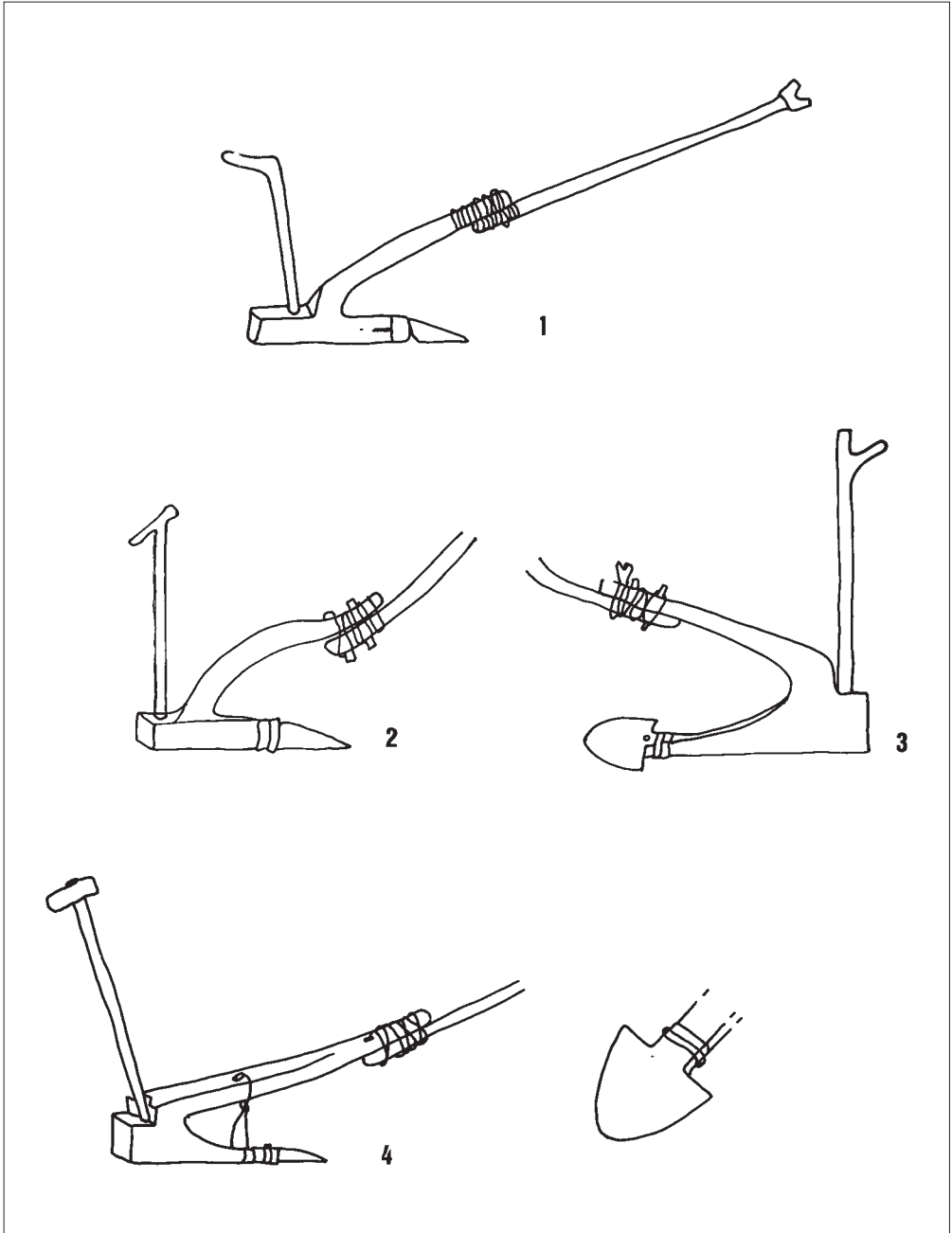

Tafel II: 1-4 Einfache Arl

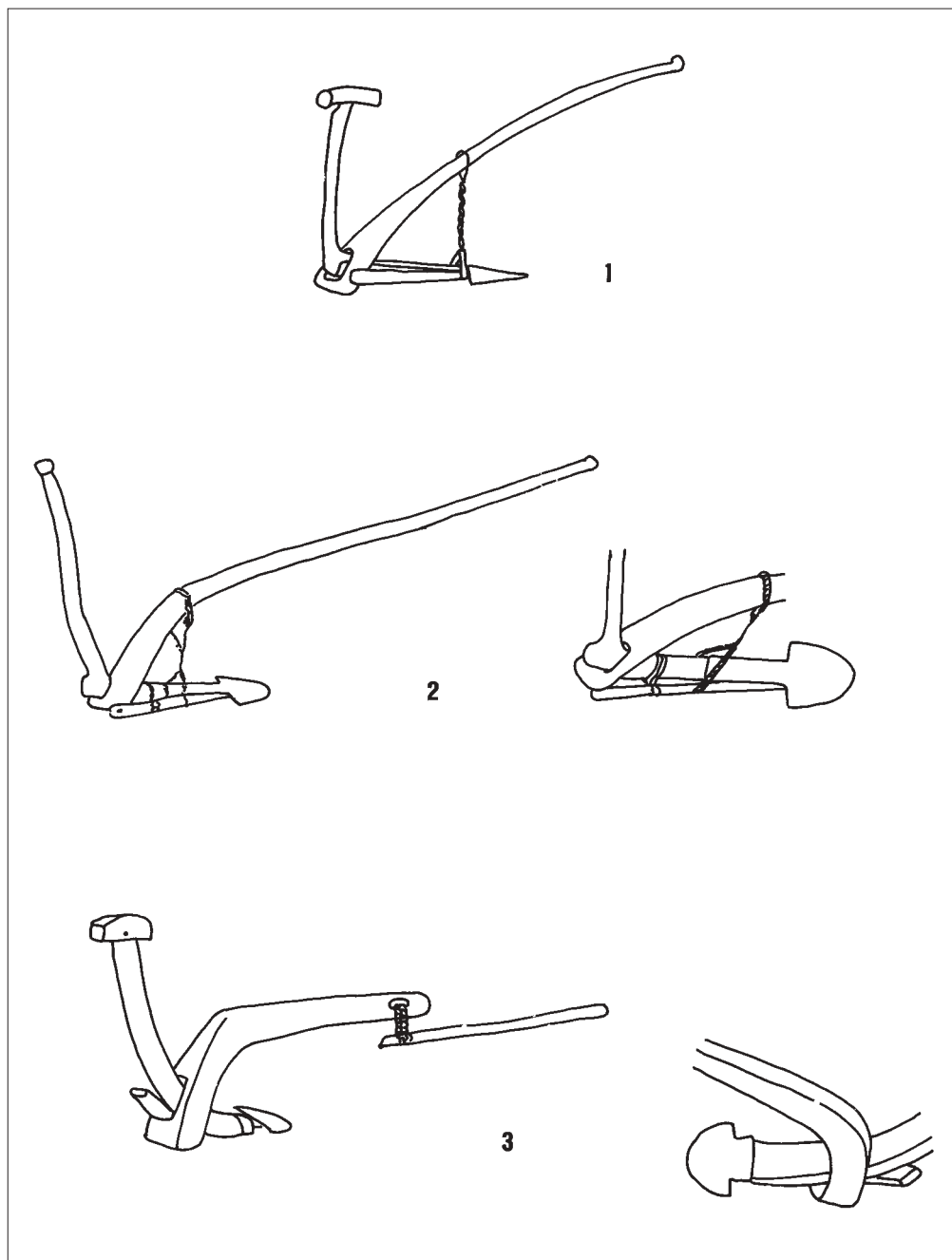

Tafel III: 1-3 Zusammengesetzte Arl

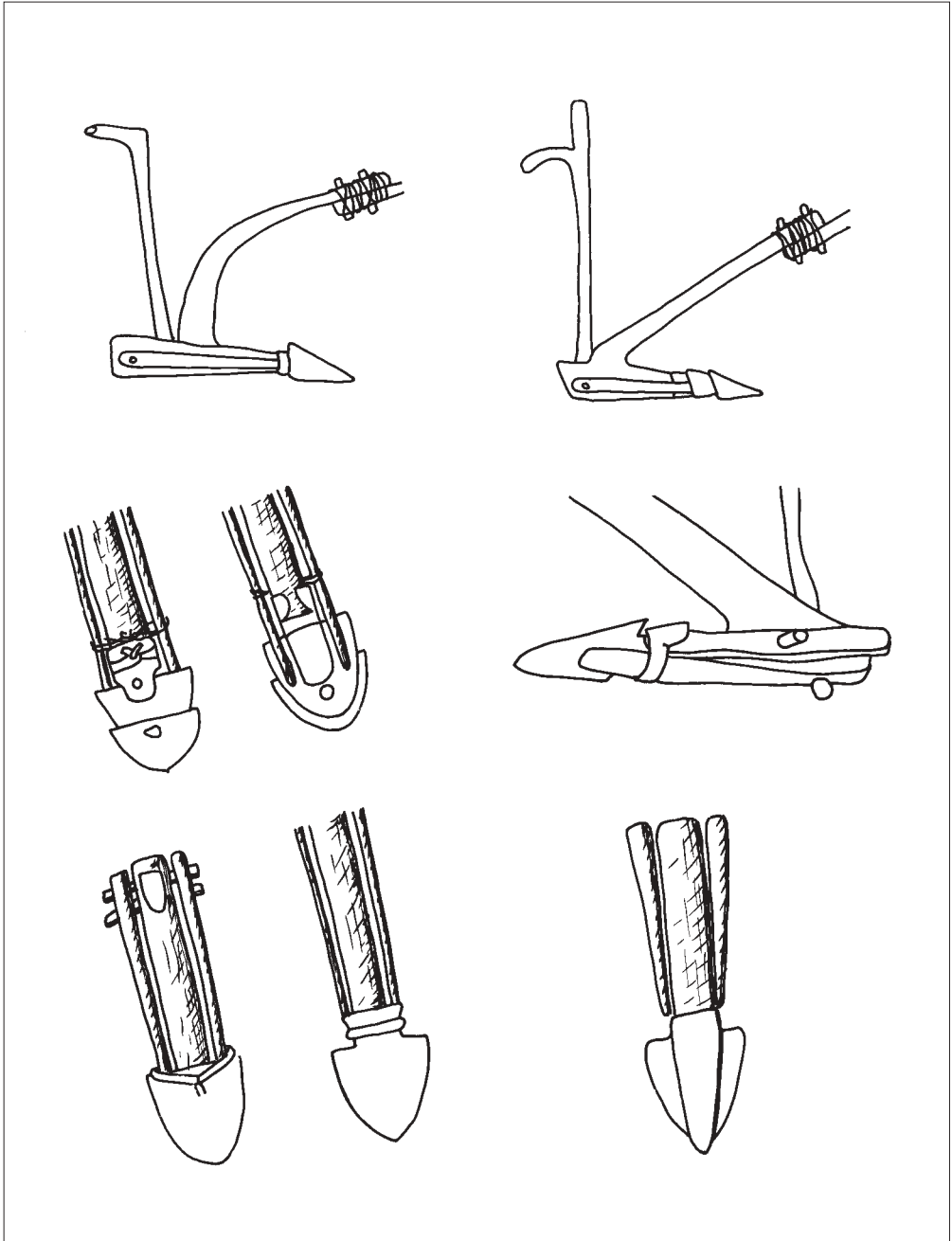

Tafel IV: Streichvorrichtungen

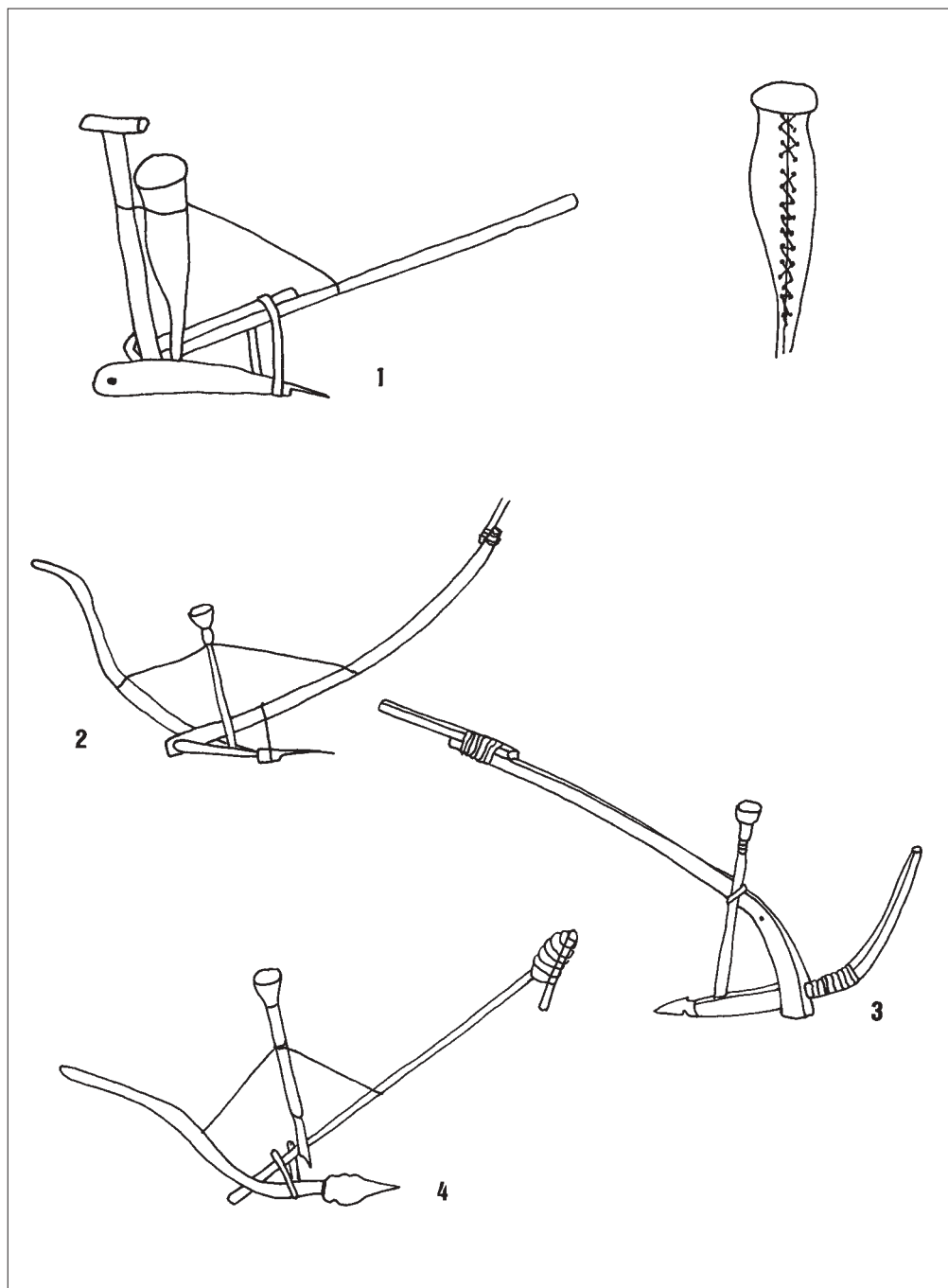

Tafel V: 1-4 Arl mit Sävorrichtung

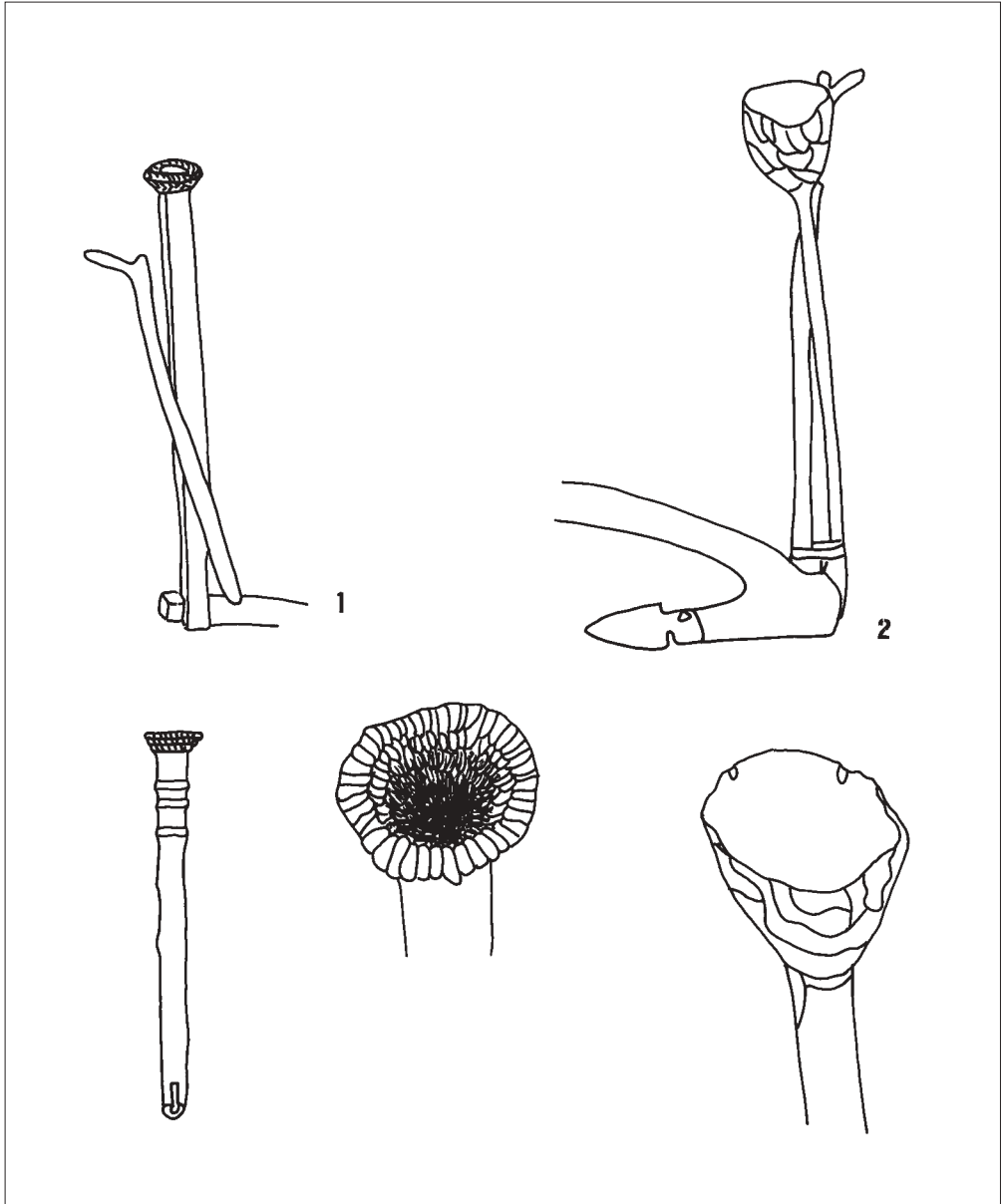

Tafel VI: 1 Sättrichter, an der Sterz angebunden
 2 Sättrichter, in eine Streichvorrichtung eingesetzt
 unten: verschiedene Sättrichter

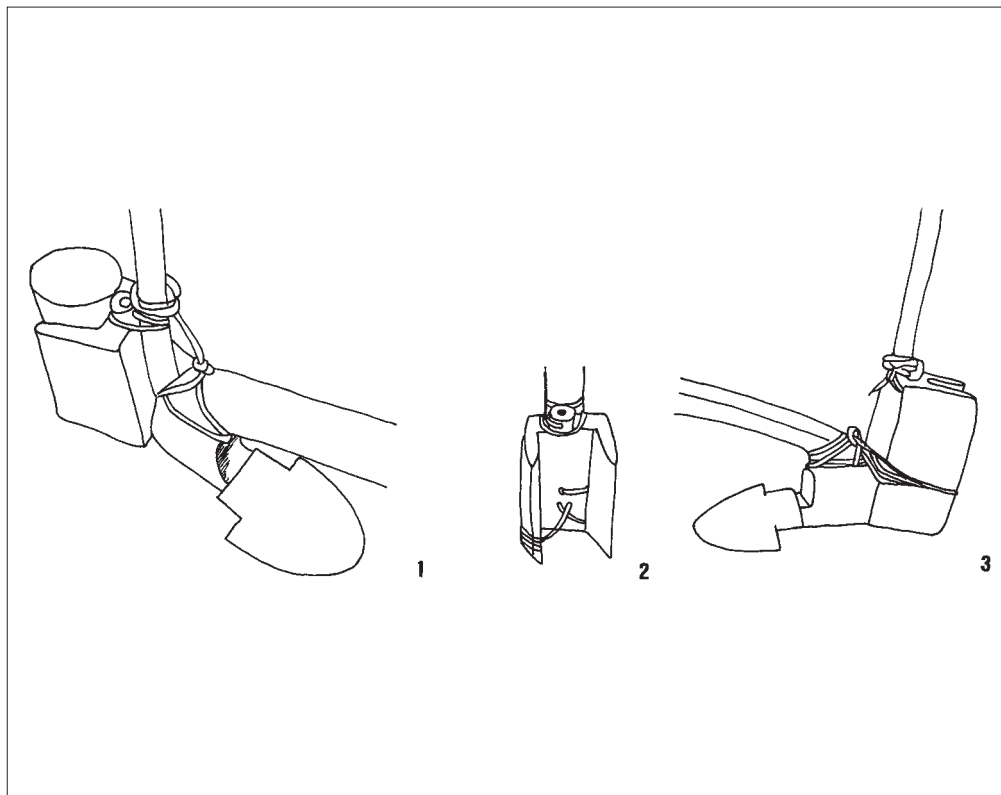

VII: 1-3 Kastenartige Behälter für Sättrichter

- 1 mit eingesetztem Sättrichter
- 2 Innenansicht
- 3 Seitenansicht

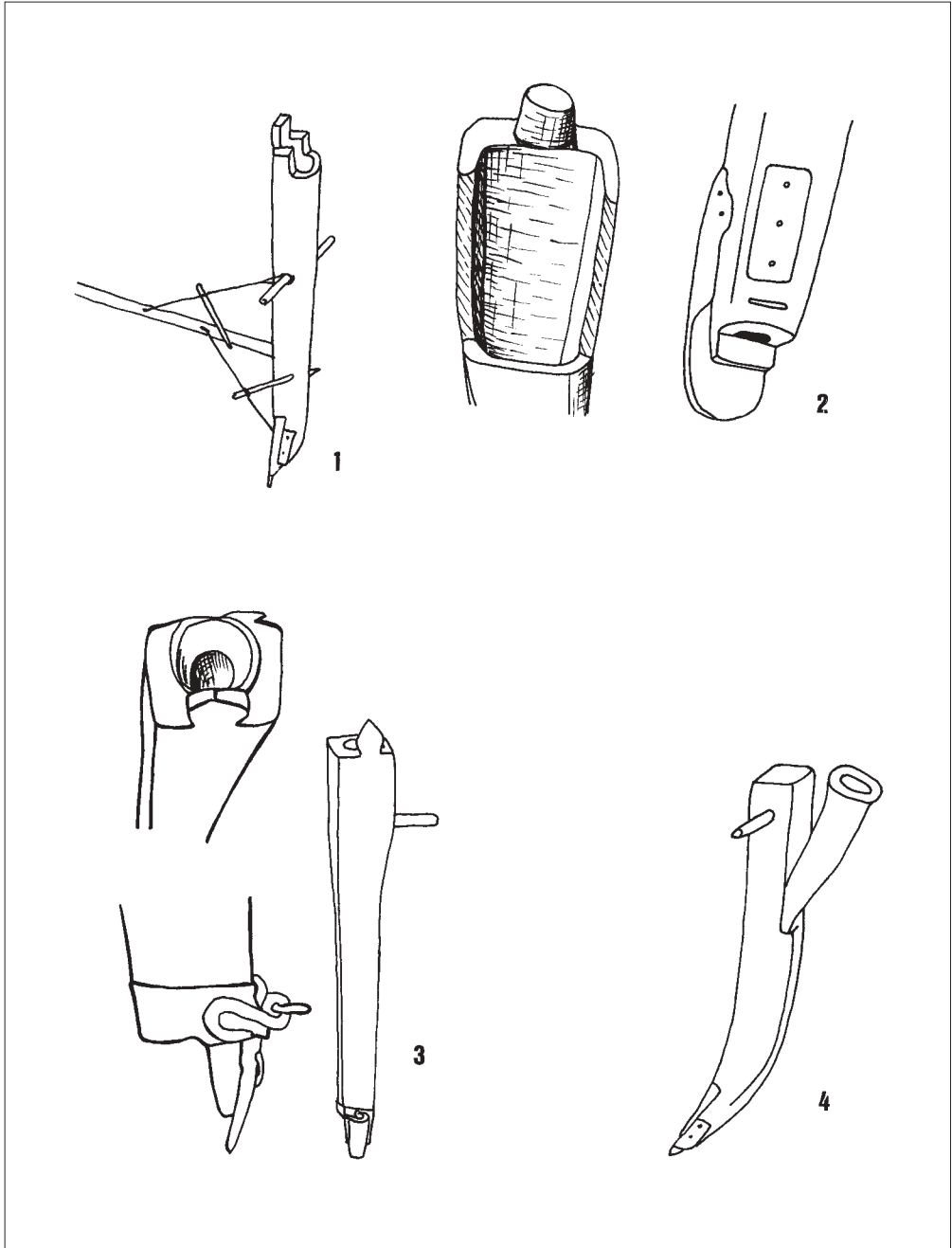

Tafel VIII: 1 Sohlenlose Arl
 2 links: Einwurföffnung für das Saatgut
 2 rechts: Ausgangsöffnung des Saatgutes mit der Pflugschar
 3 eine Variante von 2
 4 Sohlenlose Arl mit eingesetztem Ledersack, vgl. Tafel V.1 rechts

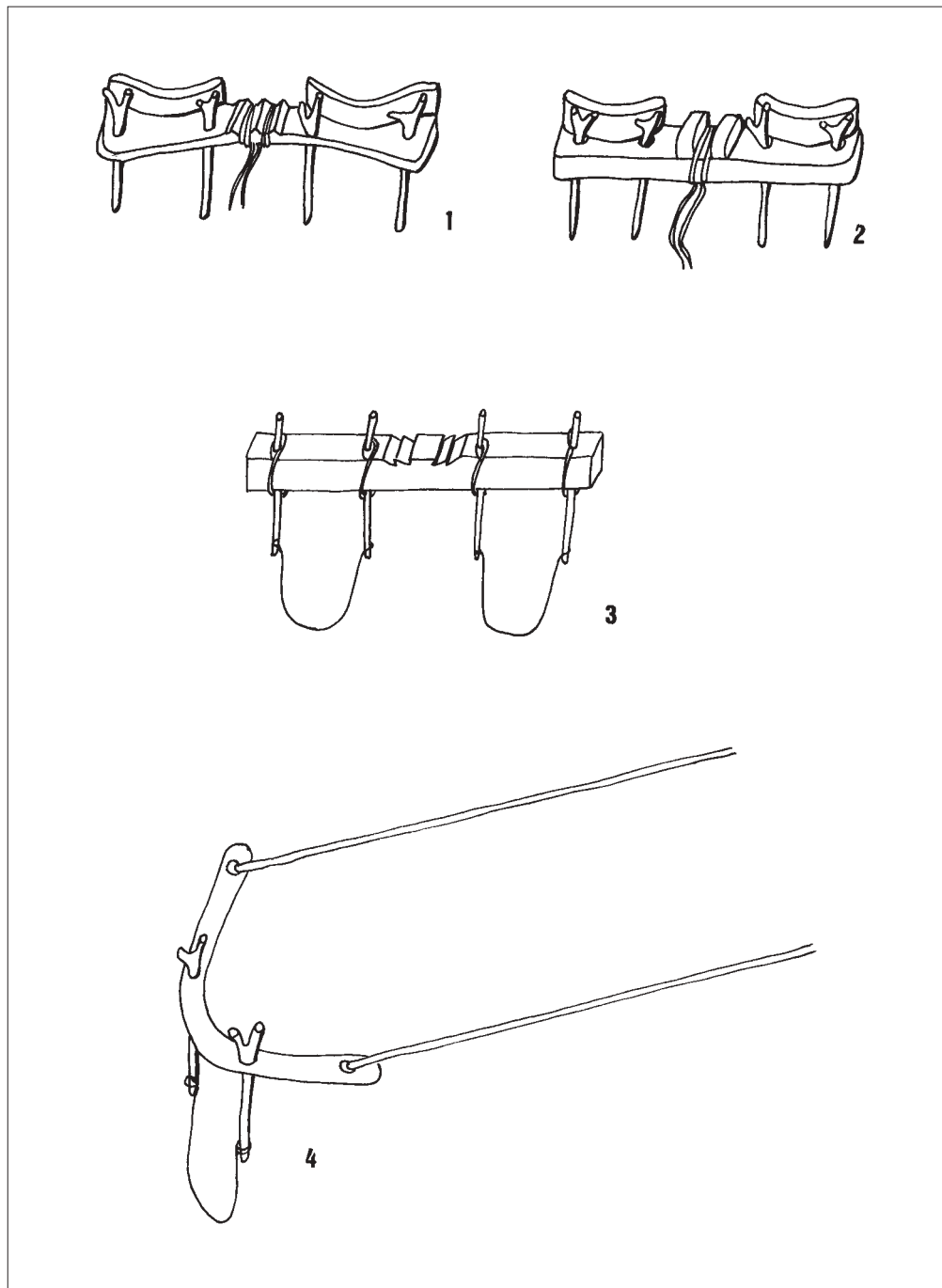

Tafel IX: Jochtypen
1-3 Doppeljoch
4 Einzeljoch

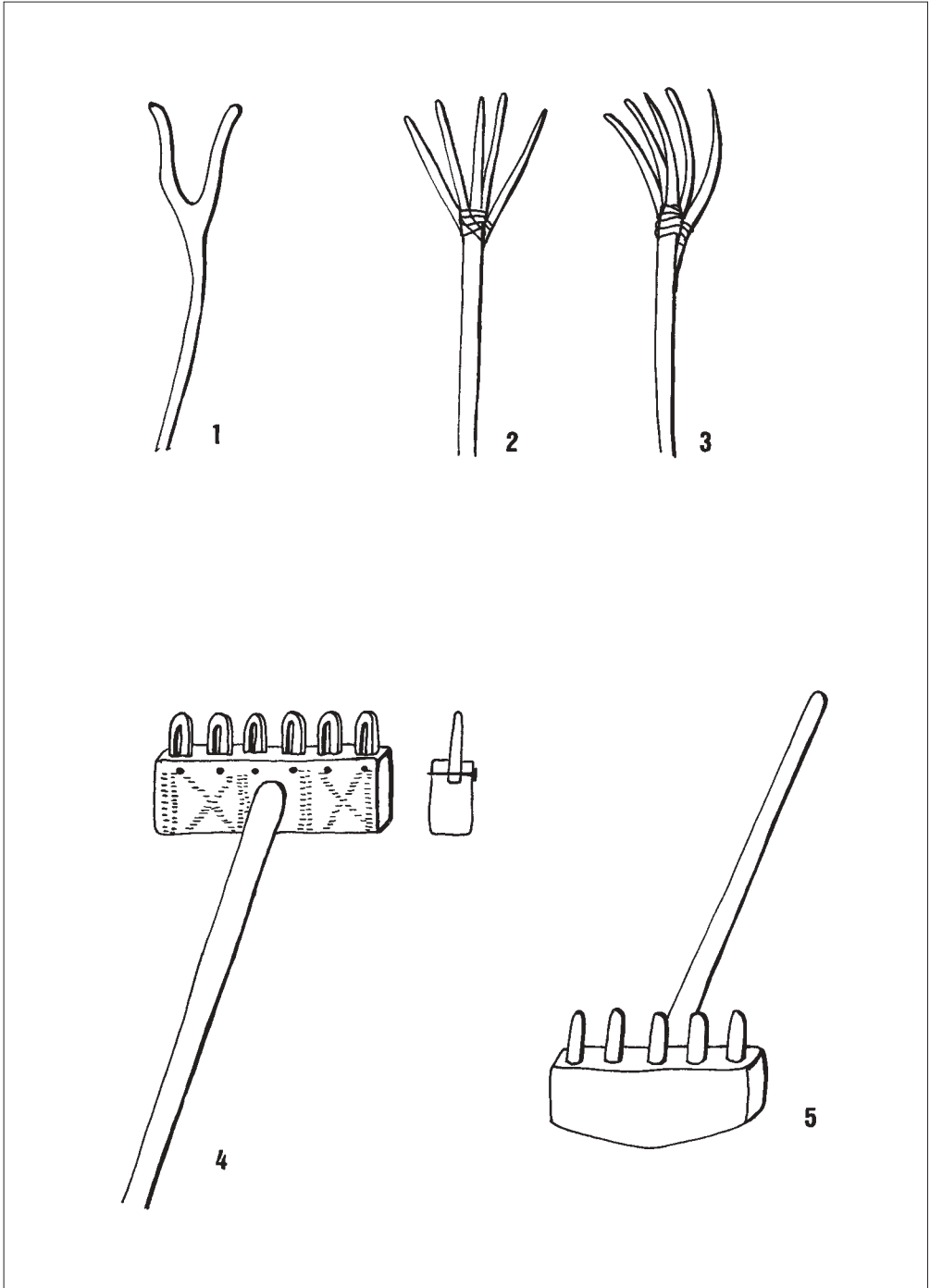

Tafel X: 1-3 Astgabeln
4-5 Balkenrechen

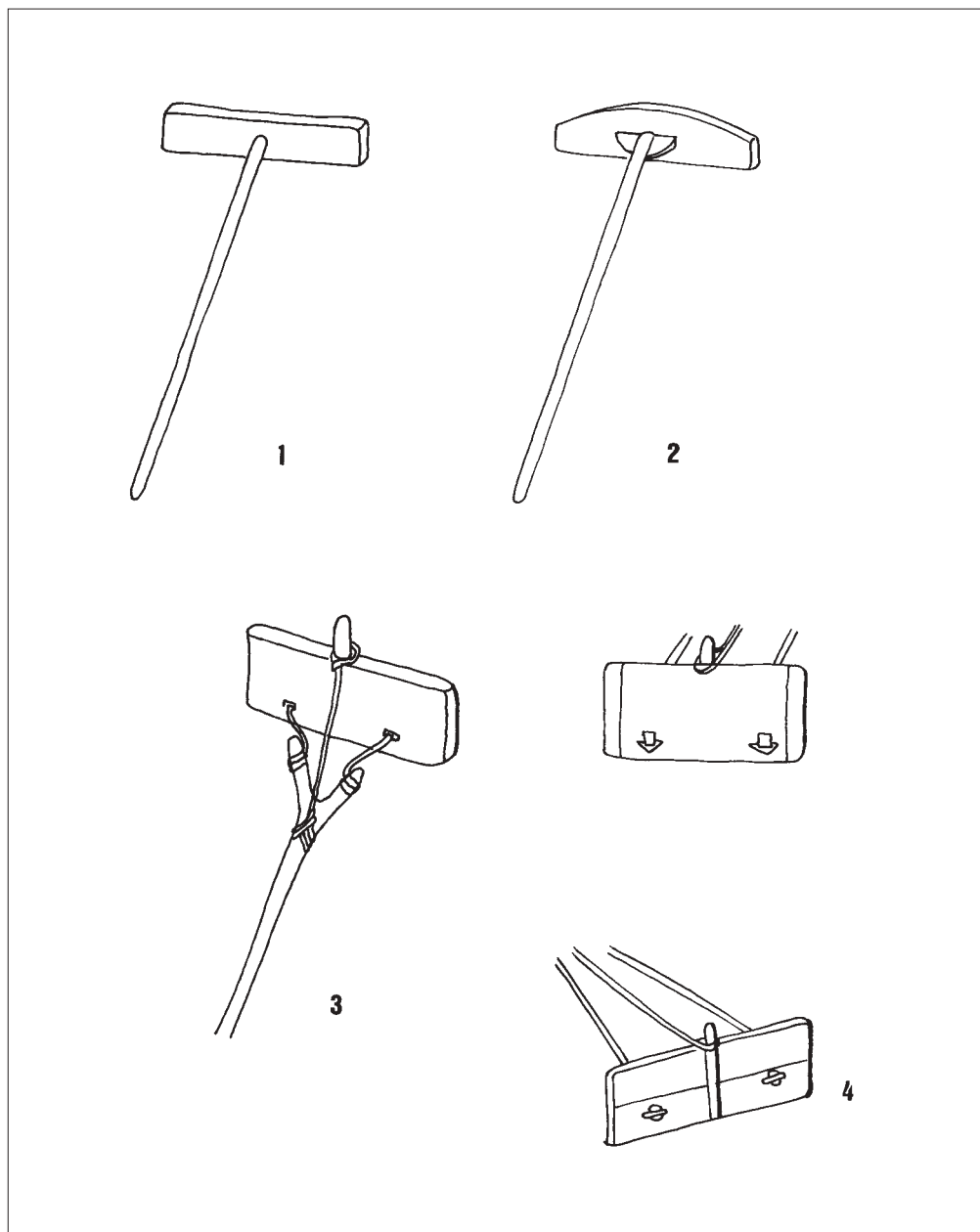

Tafel XI: Erdstreichbretter

1-2 Handgezogene Erdstreichbretter

3-4 Gespanngezogene Erdstreichbretter

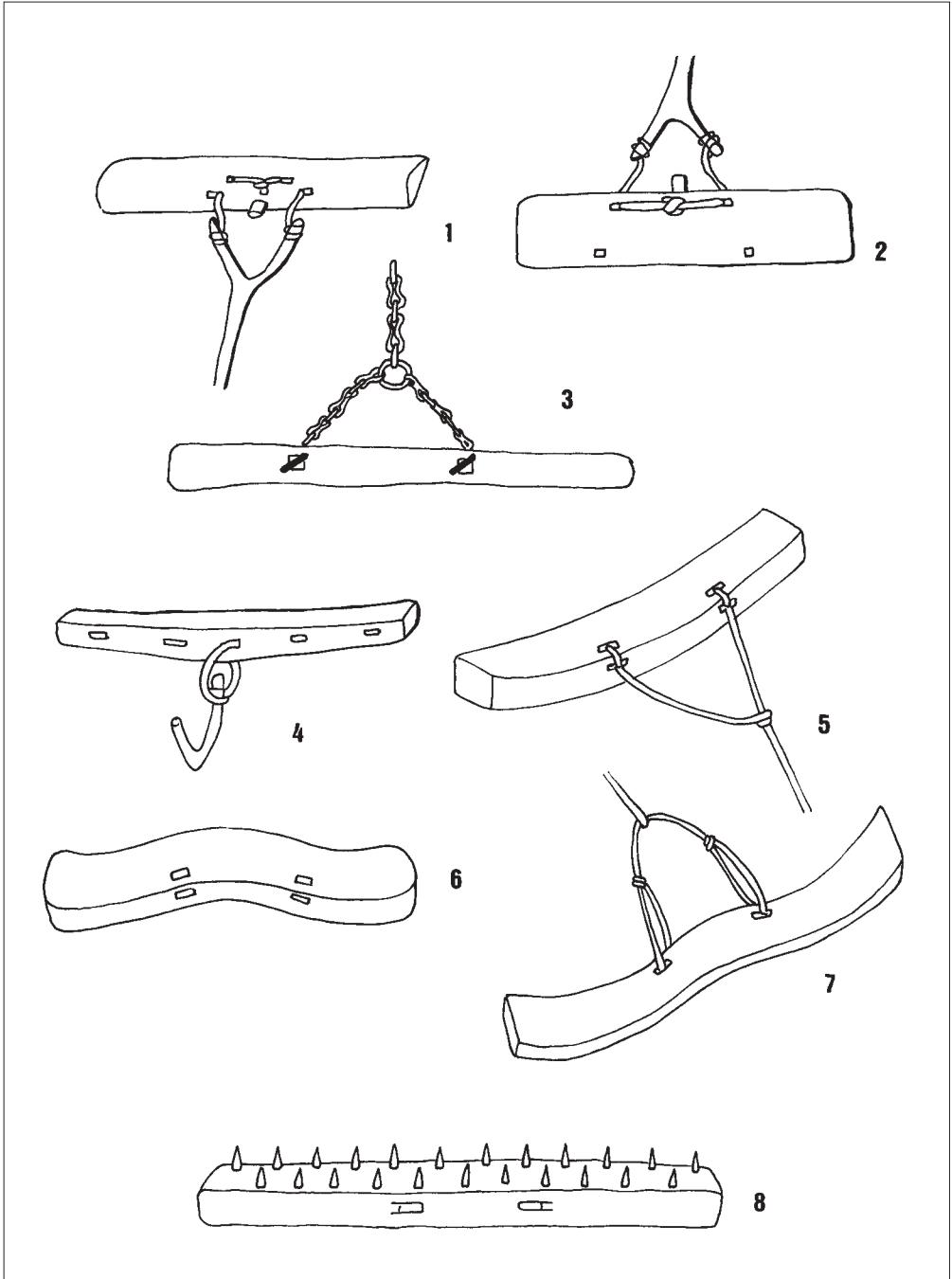

Tafel XII: 1-7 Ackerschleppen
8 Egge

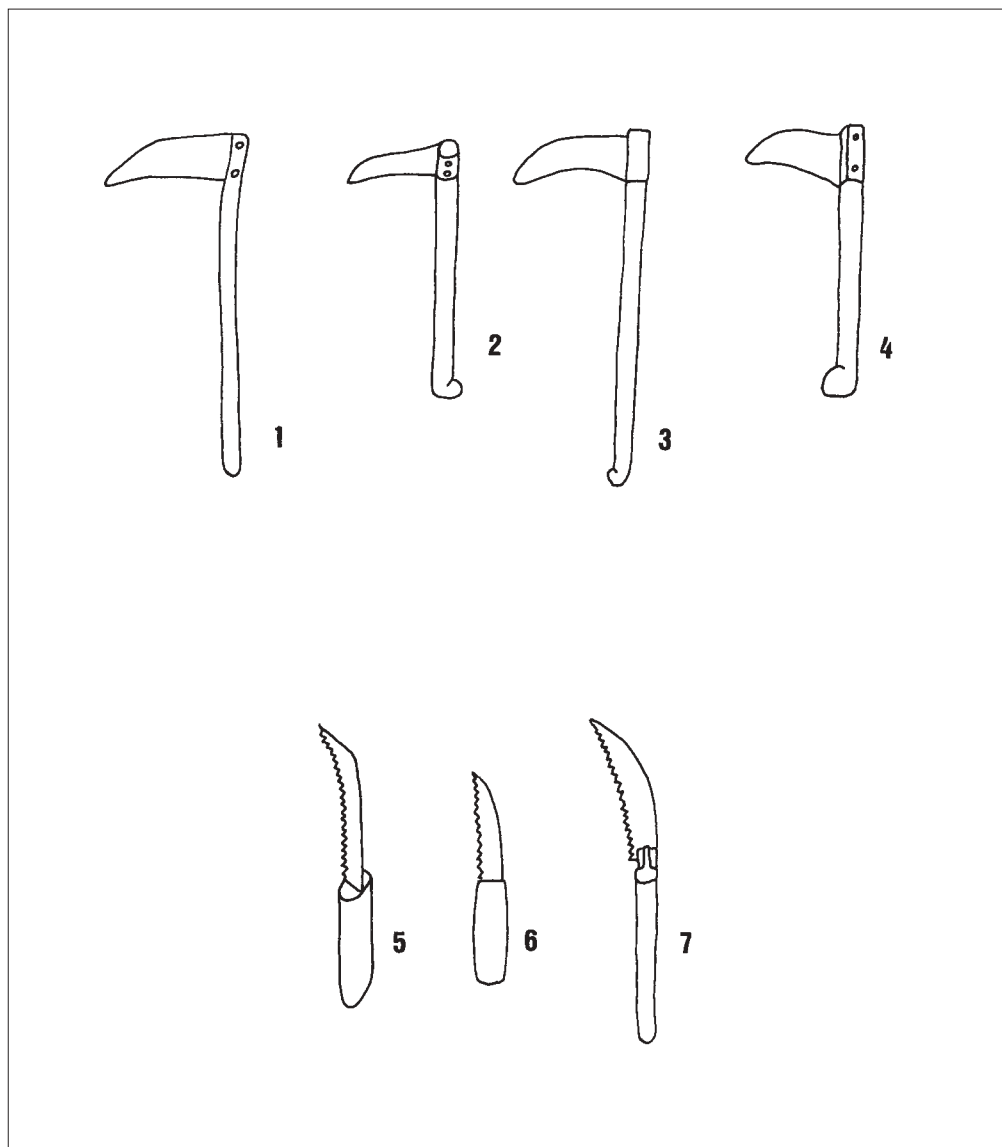

Tafel XIII: Erntegeräte
1-4 maḥashsh-Sicheln
5-7 sharīm-Sicheln

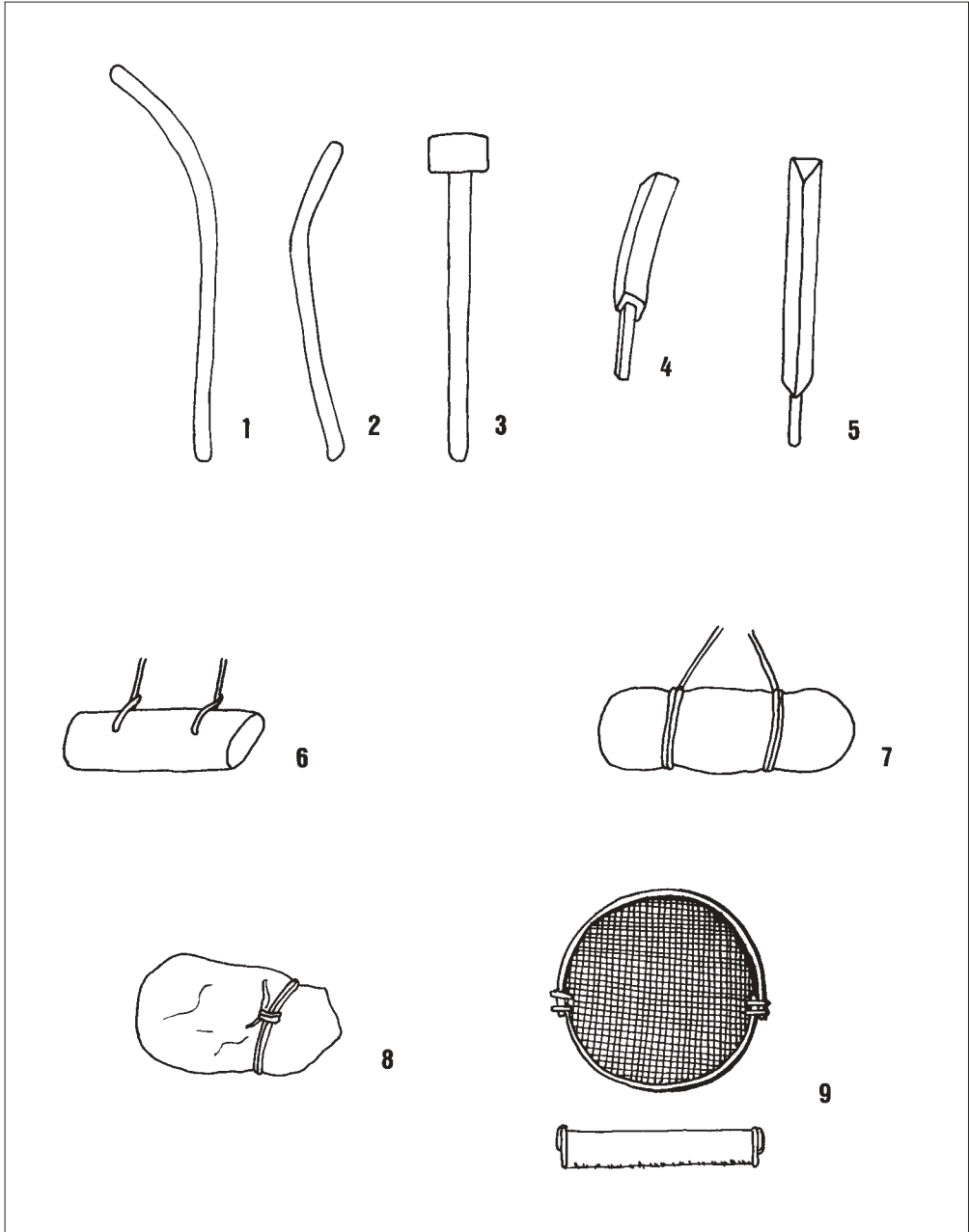

XIV: Dreschgeräte

1-5 Dreschstöcke

6-8 Steine, gezogen zum Entkörnen

9 Worfelsieb

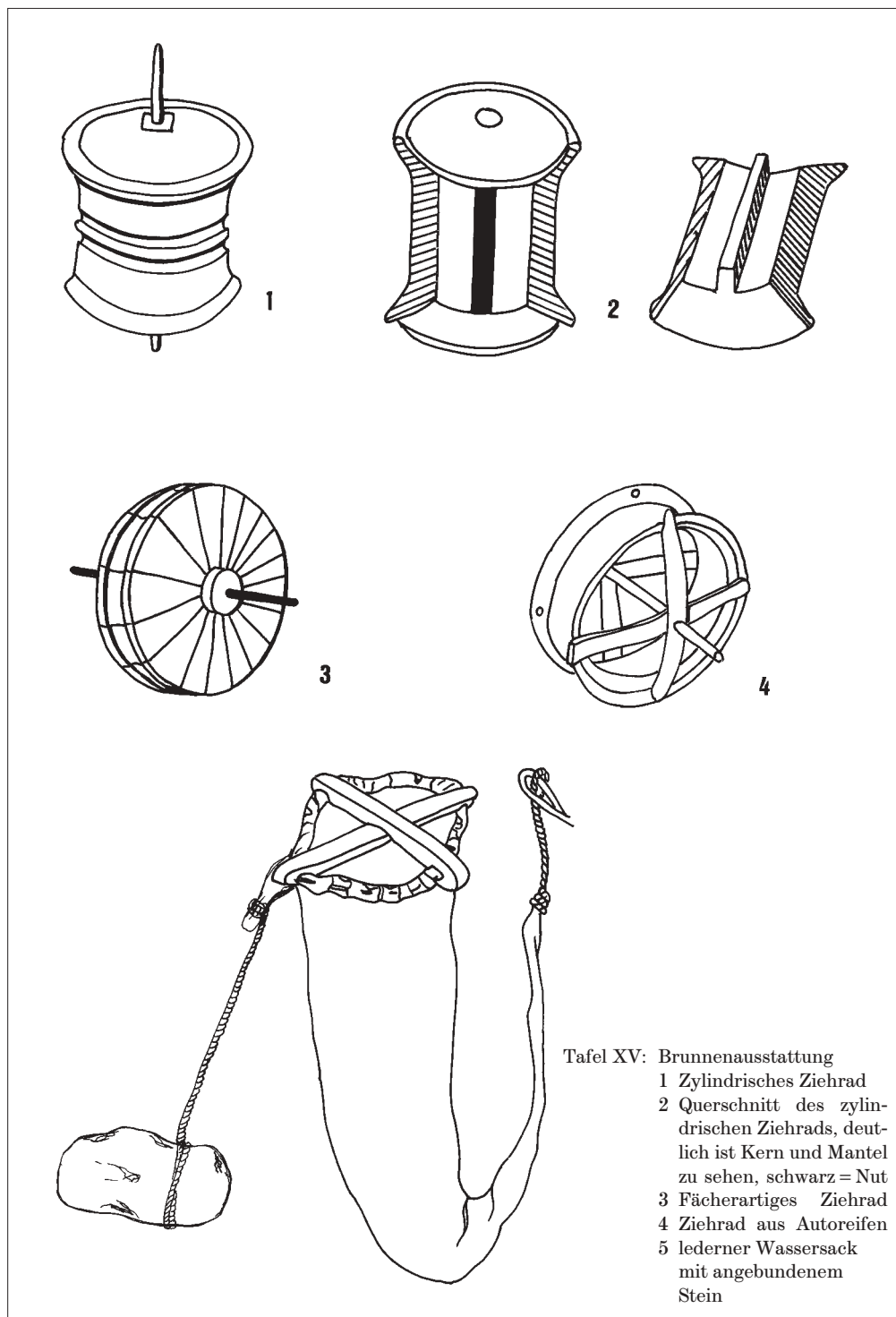

Tafel XV: Brunnenausstattung

- 1 Zylindrisches Ziehrad
- 2 Querschnitt des zylindrischen Ziehrads, deutlich ist Kern und Mantel zu sehen, schwarz = Nut
- 3 Fächerartiges Ziehrad
- 4 Ziehrad aus Autoreifen
- 5 lederner Wassersack mit angebundenem Stein

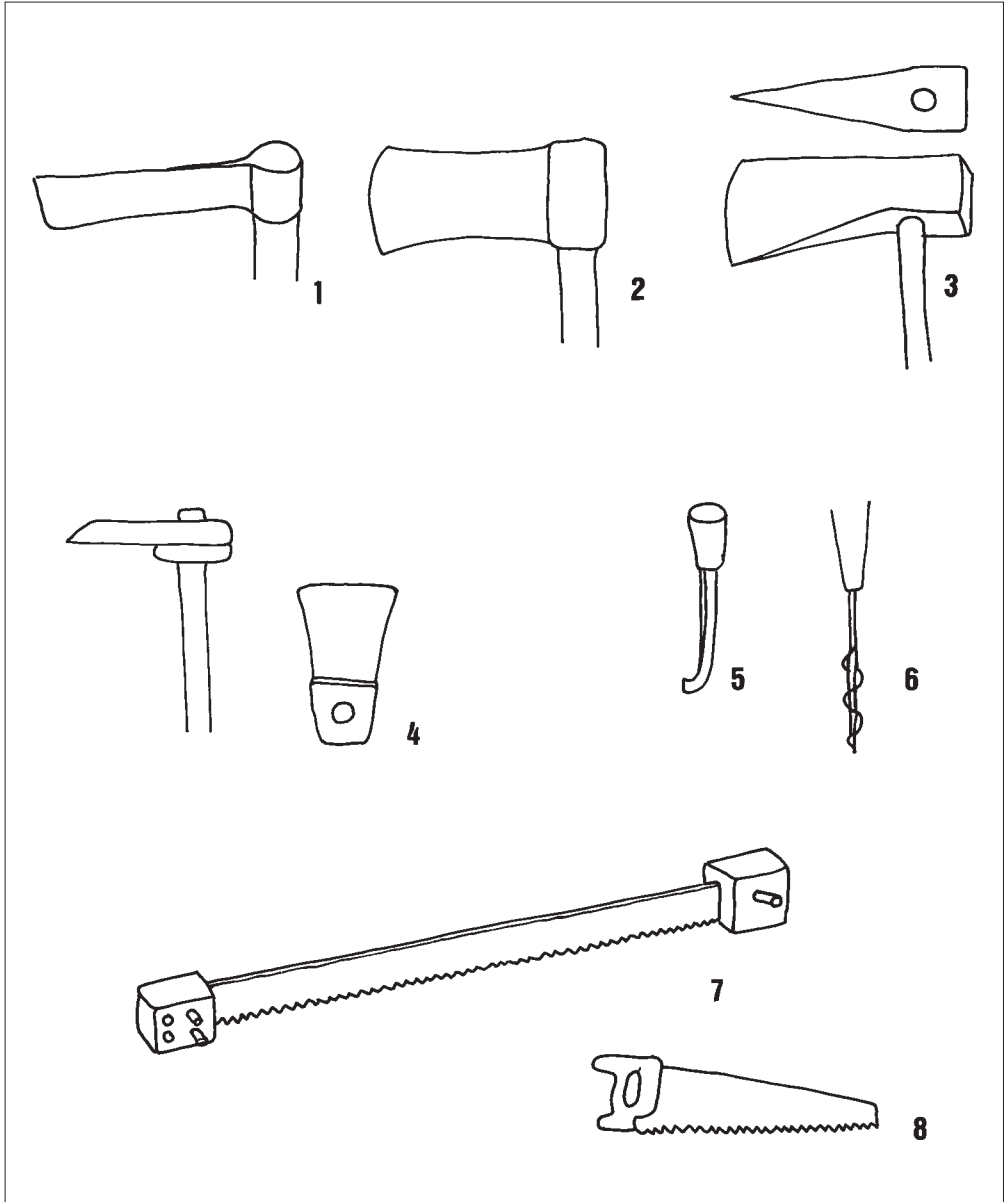

Tafel XVI/A: Bäuerliche Holzbearbeitungsgeräte

- 1-2 Beile
- 3 Axt
- 4 Dechsel
- 5 Bohrer
- 6 Zweimann-Säge
- 8 Handsäge

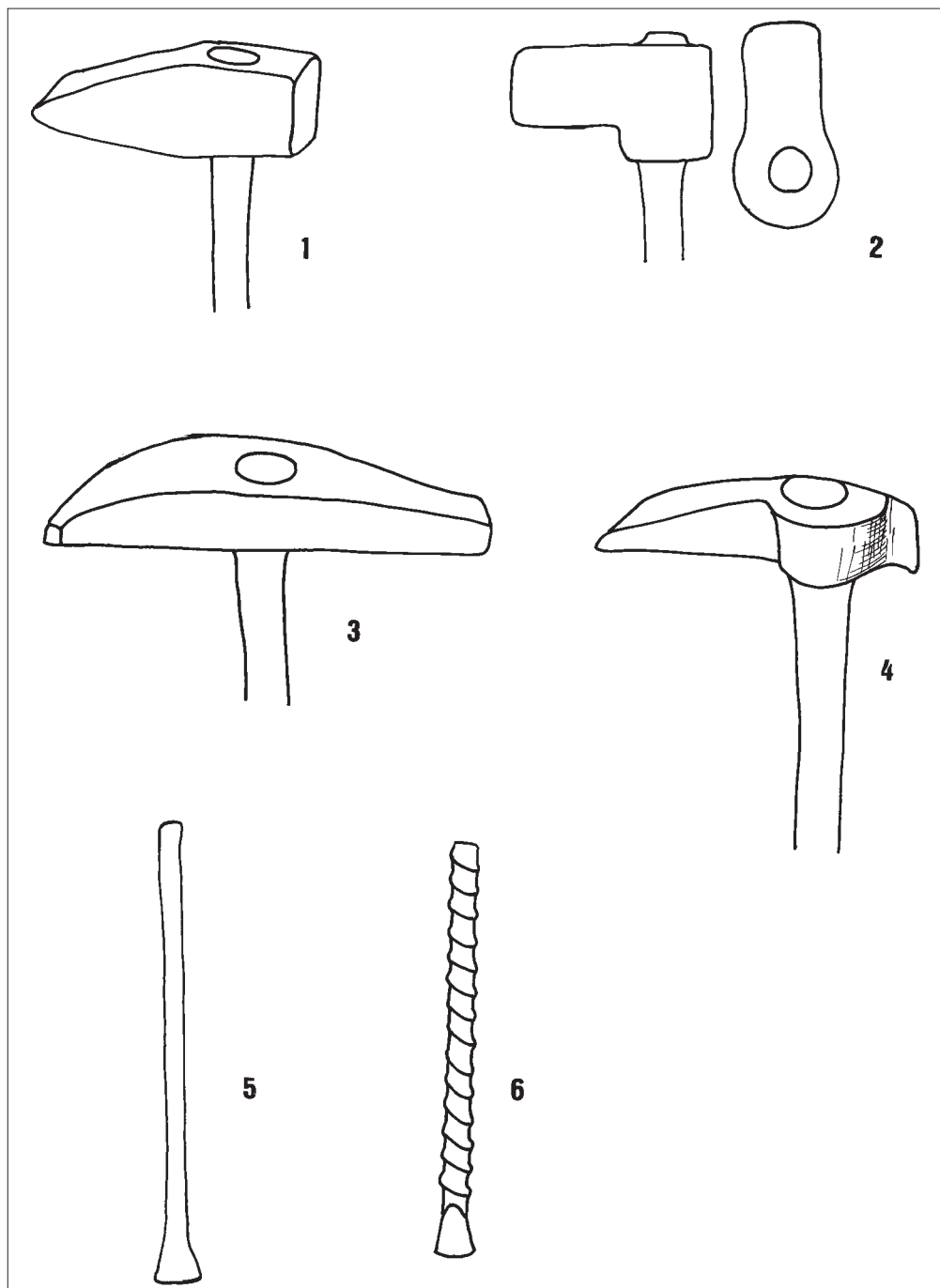

XVI/B: Bäuerliche Steinbearbeitungsgeräte

1-2 Keilhammer

3-4 Spitzhammer

5-6 Schlageisen

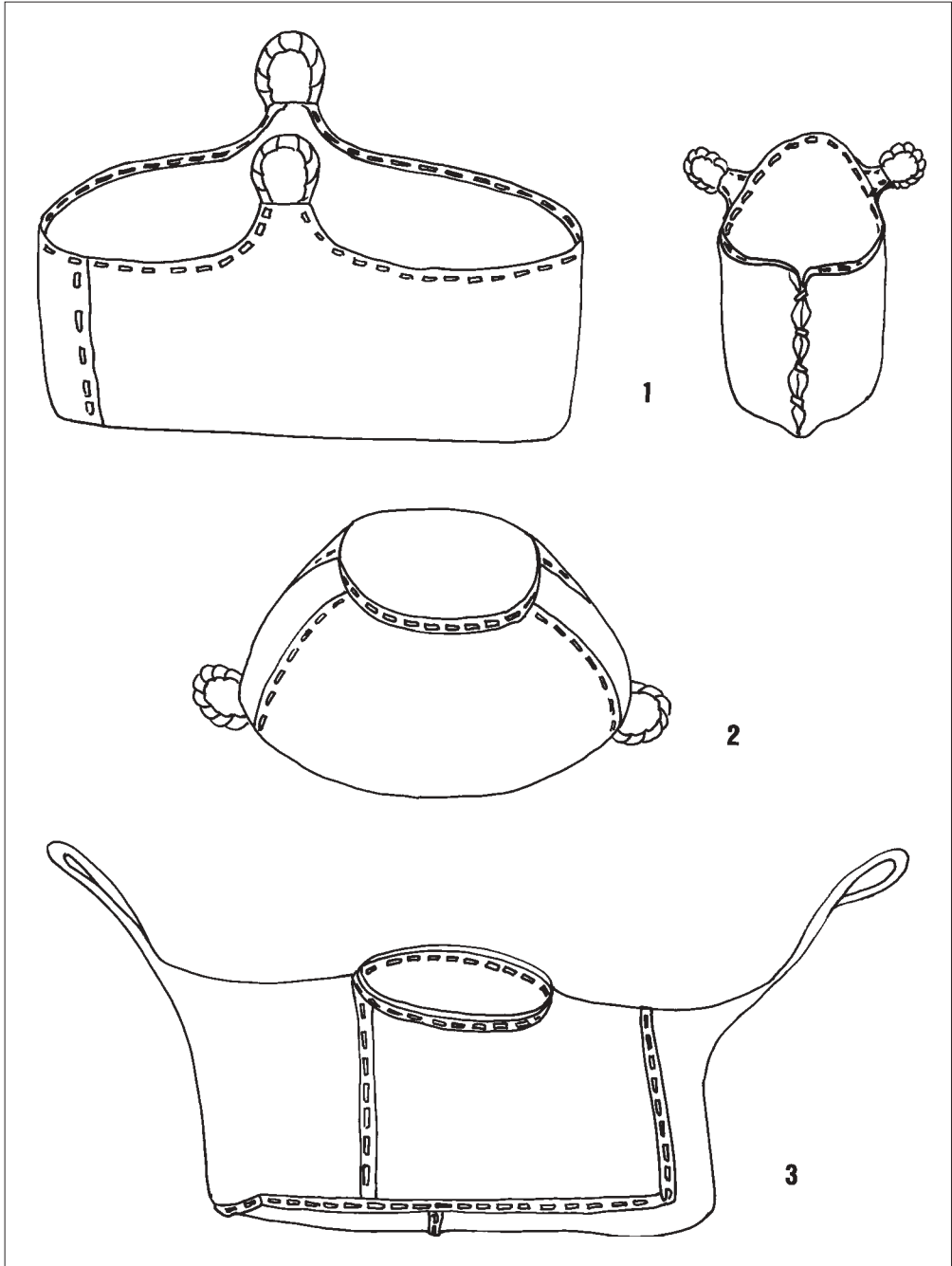

Tafel XVII: Lederne Transportbehälter

- 1 'ayba, Tragtasche für Garben, Erde und Dünger
- 2 'ayba, Tragtasche für Getreide
- 3 marbada, Tragtasche zur Beförderung von Steinen und Erde

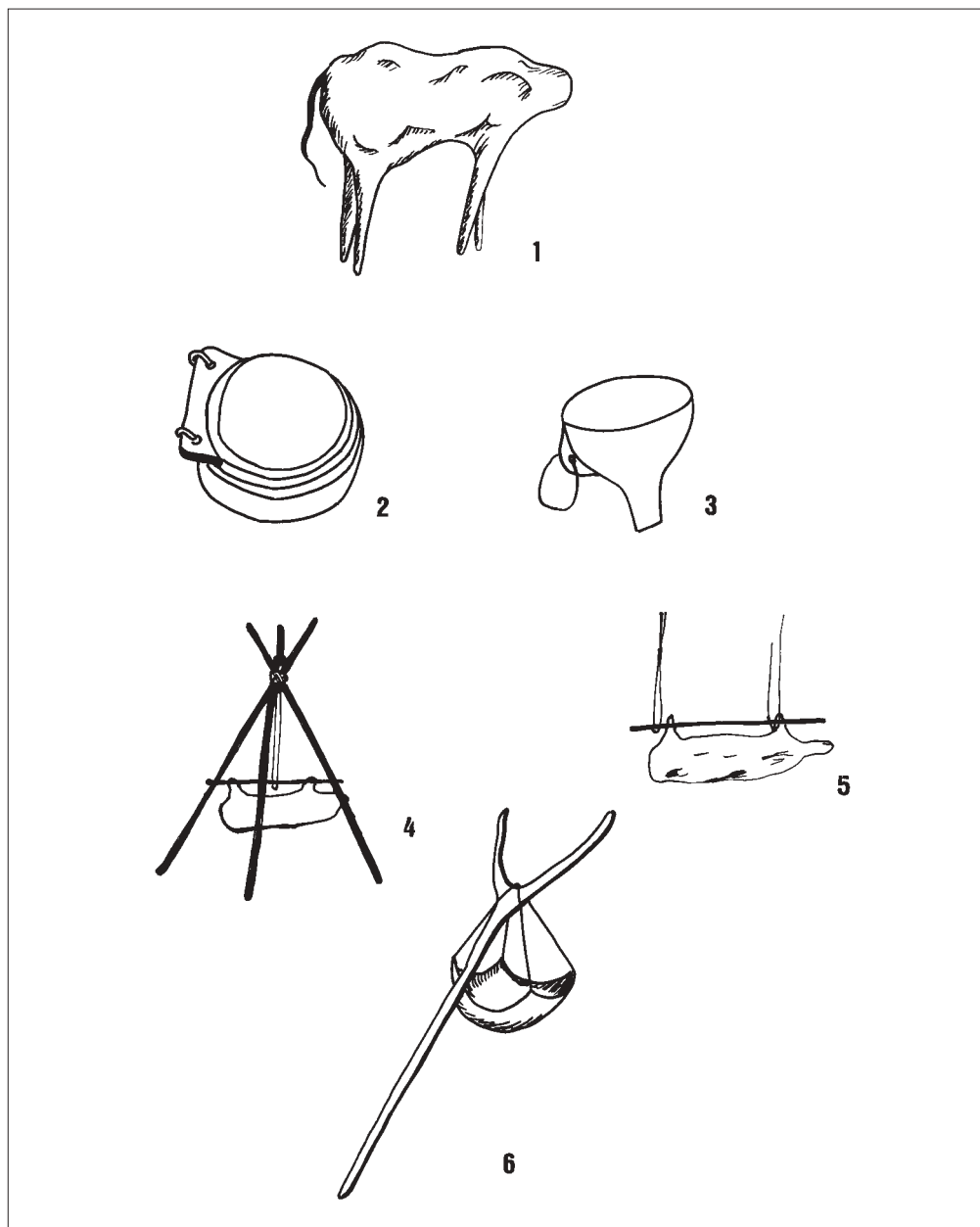

Tafel XVIII: Geräte des Viehzuchtbetriebes

- 1 Kalbspuppe
- 2 qada, Melkschale
- 3 Holztrichter
- 4-6 Schwinggeräte zum Buttern
- 4 Tripoides Stangengestell mit eingehängtem Lederbehälter
- 5 Lederbehälter an einer Stange befestigt und an der Raumdecke angebunden
- 6 Kalebasse auf einem Lederstück, das an einer Astgabel befestigt ist

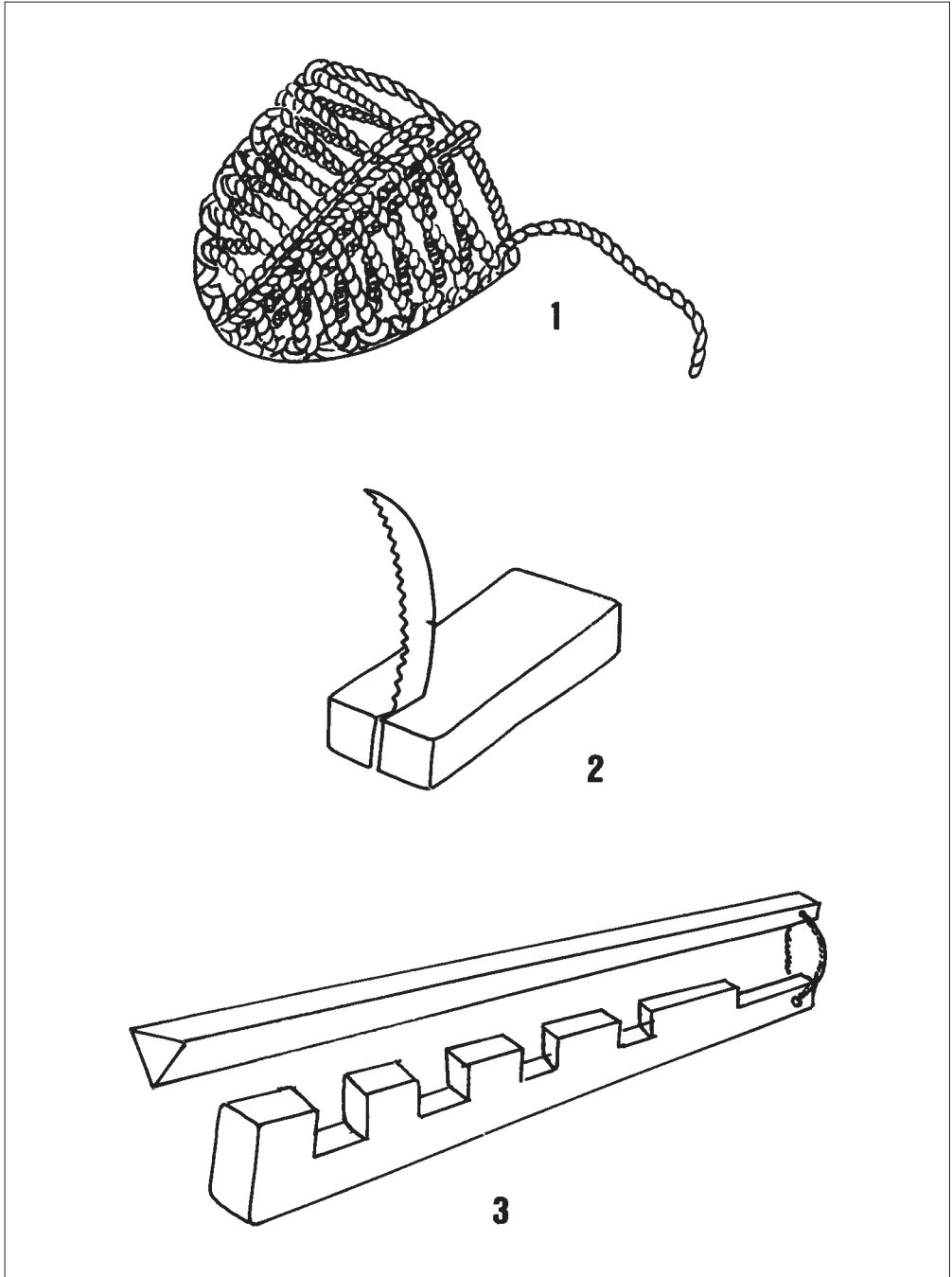

XIX: Geräte des Viezuchtsbetriebes

- 1 Maulkorb
- 2 Futtermesser
- 3 Brechholz

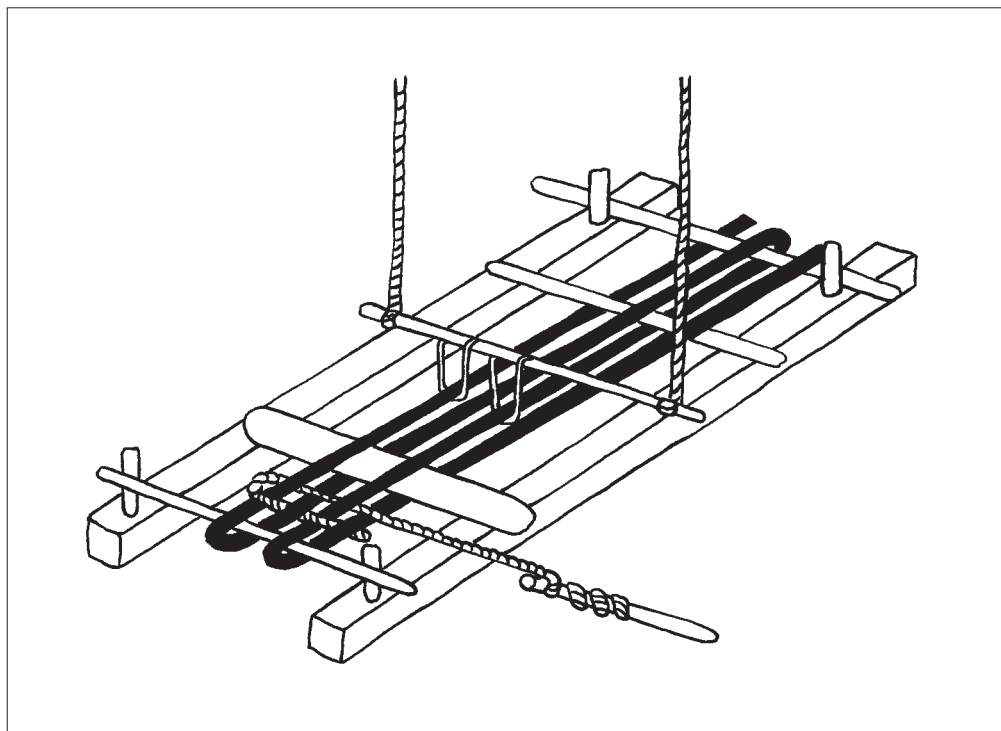

Tafel XX: Horizontales Webgerät

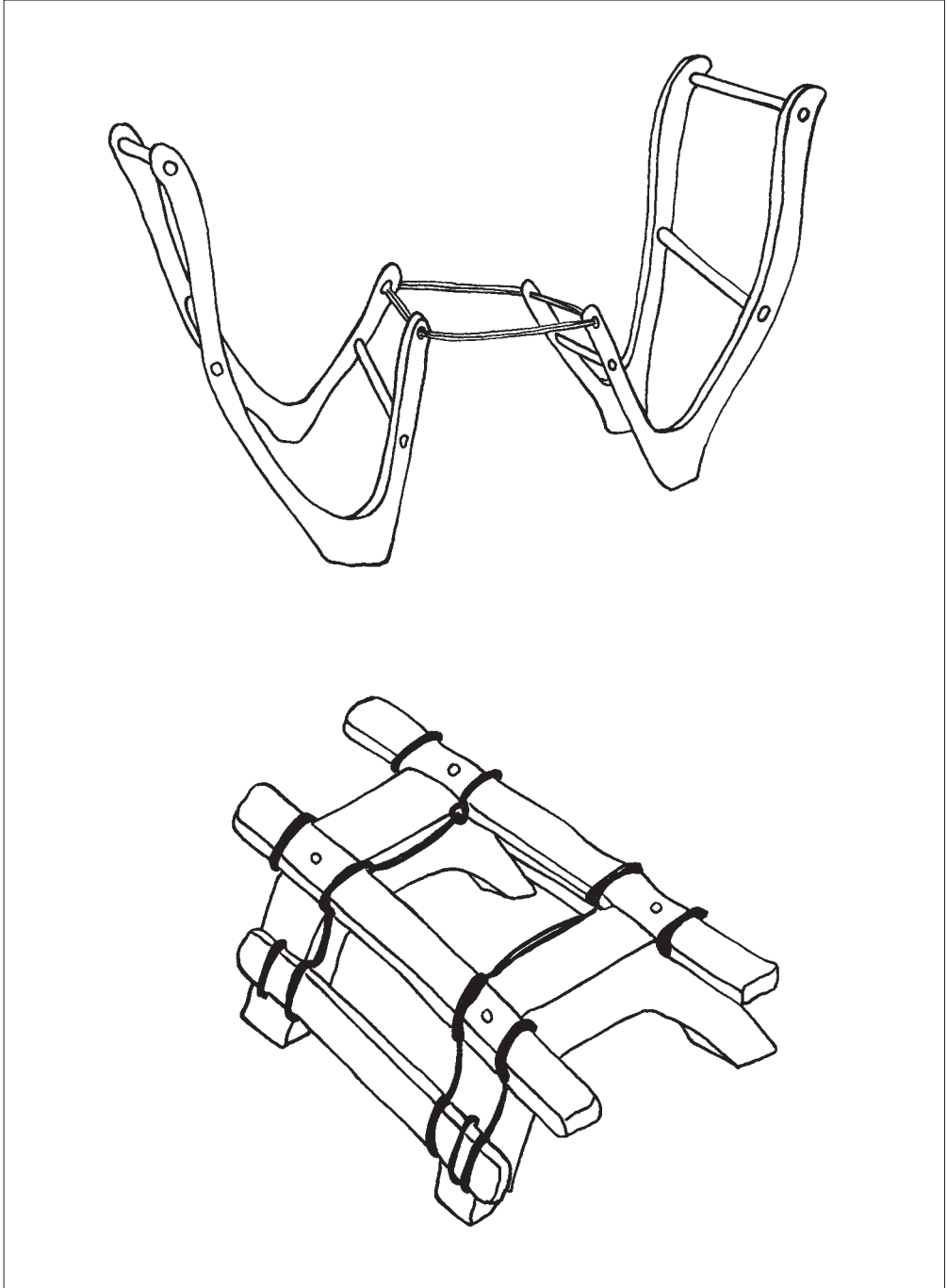

Tafel XXI: Tragsättel

1 minqala, Transportsattel für Holz und Steine

2 qatab, Kamel-Tragsattel

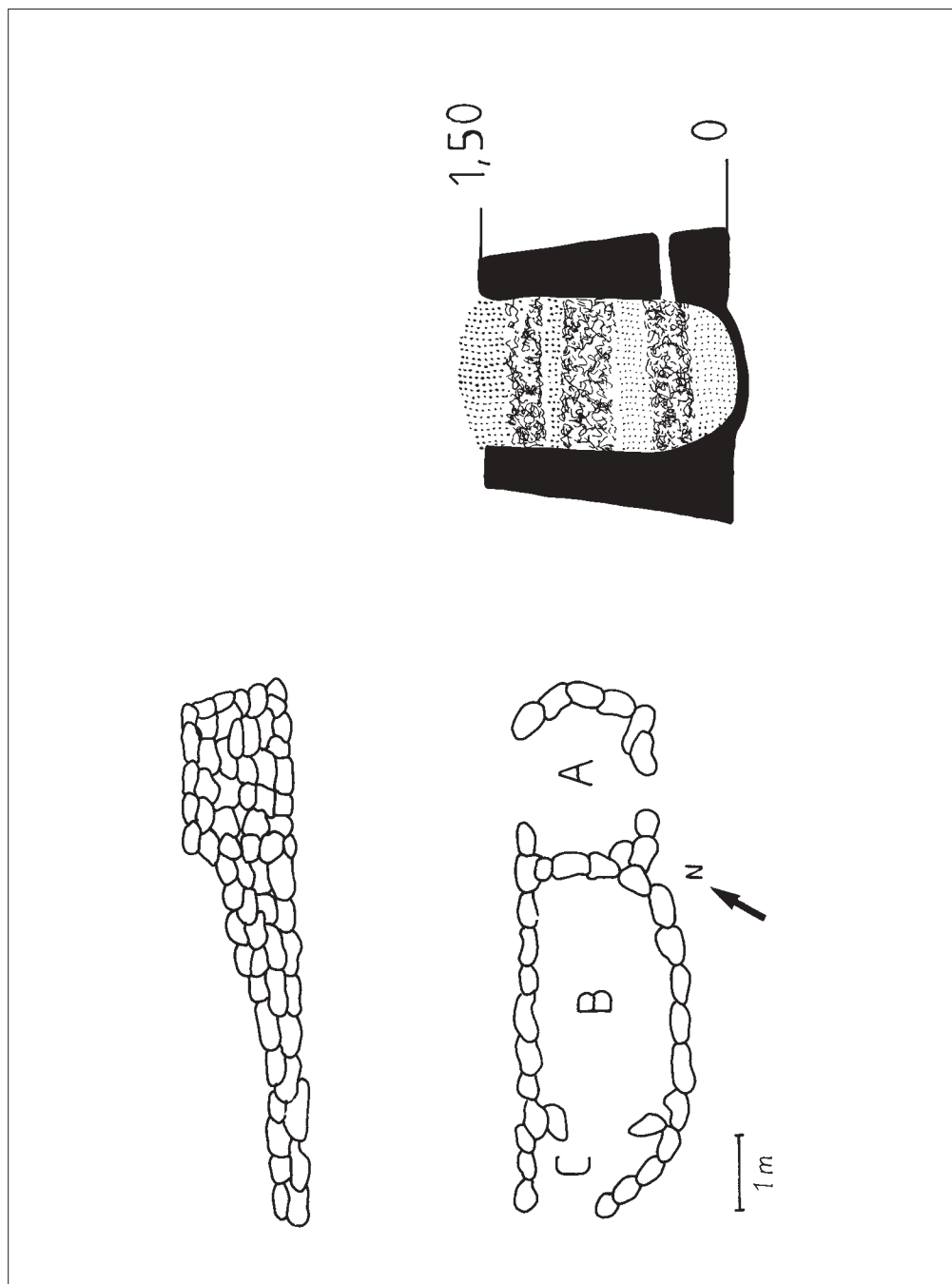

Tafel XXII: Rennofenanlage auf dem J. al-Ḥalḥal (südl. Ḥijāz): links = Grund- und Aufriß; im Grundriß: A = Rennofen, B = Lagerstätte für Eisenerz und Holzkohle, C = Aufbewahrungsstelle für Werkzeuge; rechts = Erz- und Holzkohlebeschiekung (nach Angabe der Schmiede rekonstruiert)

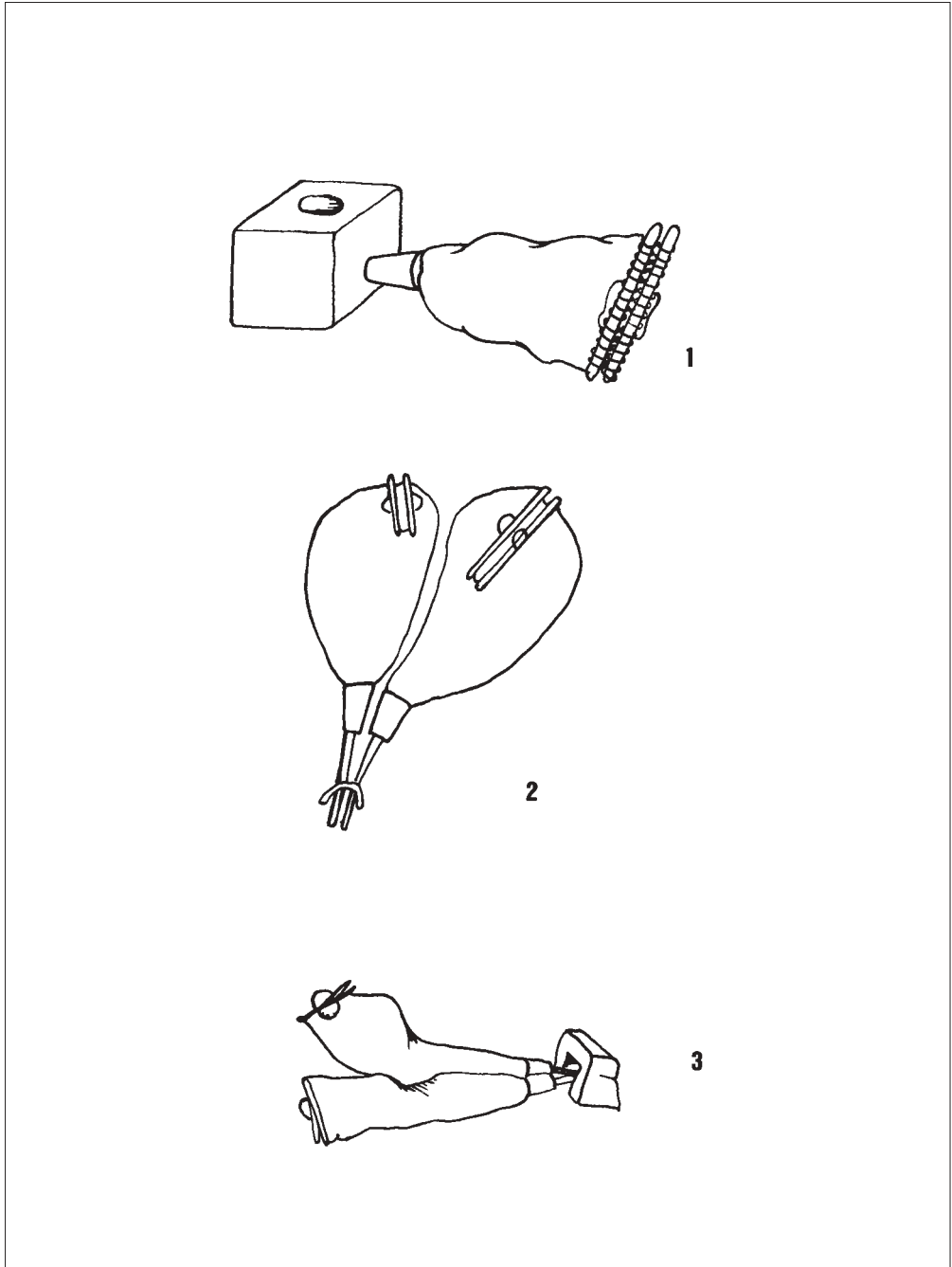

Tafel XXIII: Schmiedegeräte/Gebälsetypen, s. auch Taf. XXIV und XXV

- 1 Einfaches Schlauchgebläse angeschlossen an eine Esse (Blechkanister mit Sandfüllung)
- 2 Doppeltes Schlauchgebläse
- 3 eingesteckt in eine Esse aus Lehm

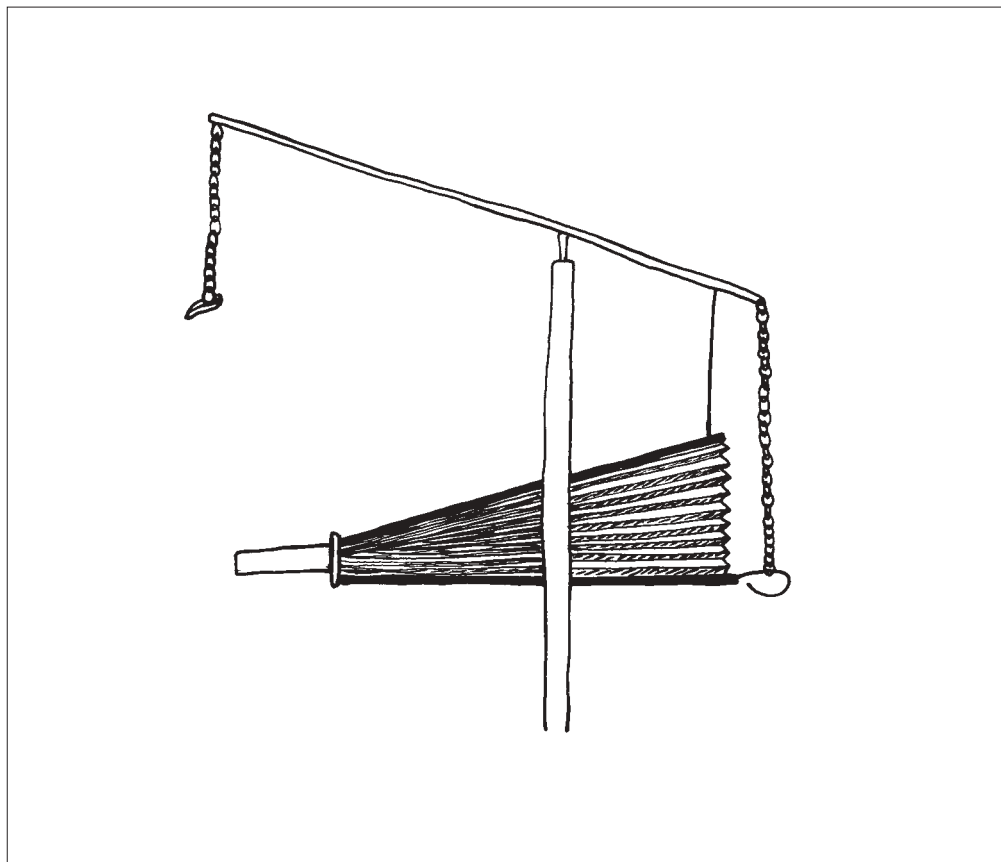

Tafel XXIV: Balgbläse

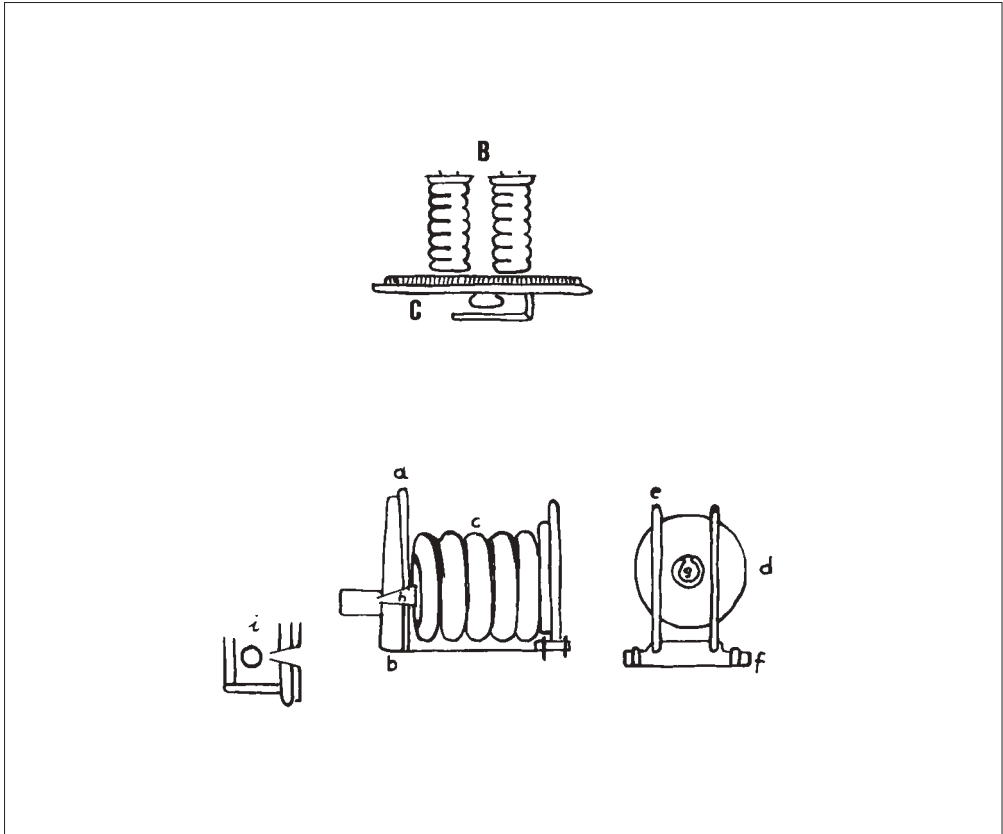

Tafel XXV: Ringgebläse

oben: Grundriß, B = Ringgebläse, C = Schutzschild bestehend aus einem Holzbrett und einer Lehmmauer, dahinter die Esse

unten links: i = Esse mit Düsenanschnitt, umgeben von Lehmmauern

unten Mitte: Aufriß, a = hölzernes Schutzschild, b = Schutzschild aus Lehm, c = ringförmiger Blasebalg

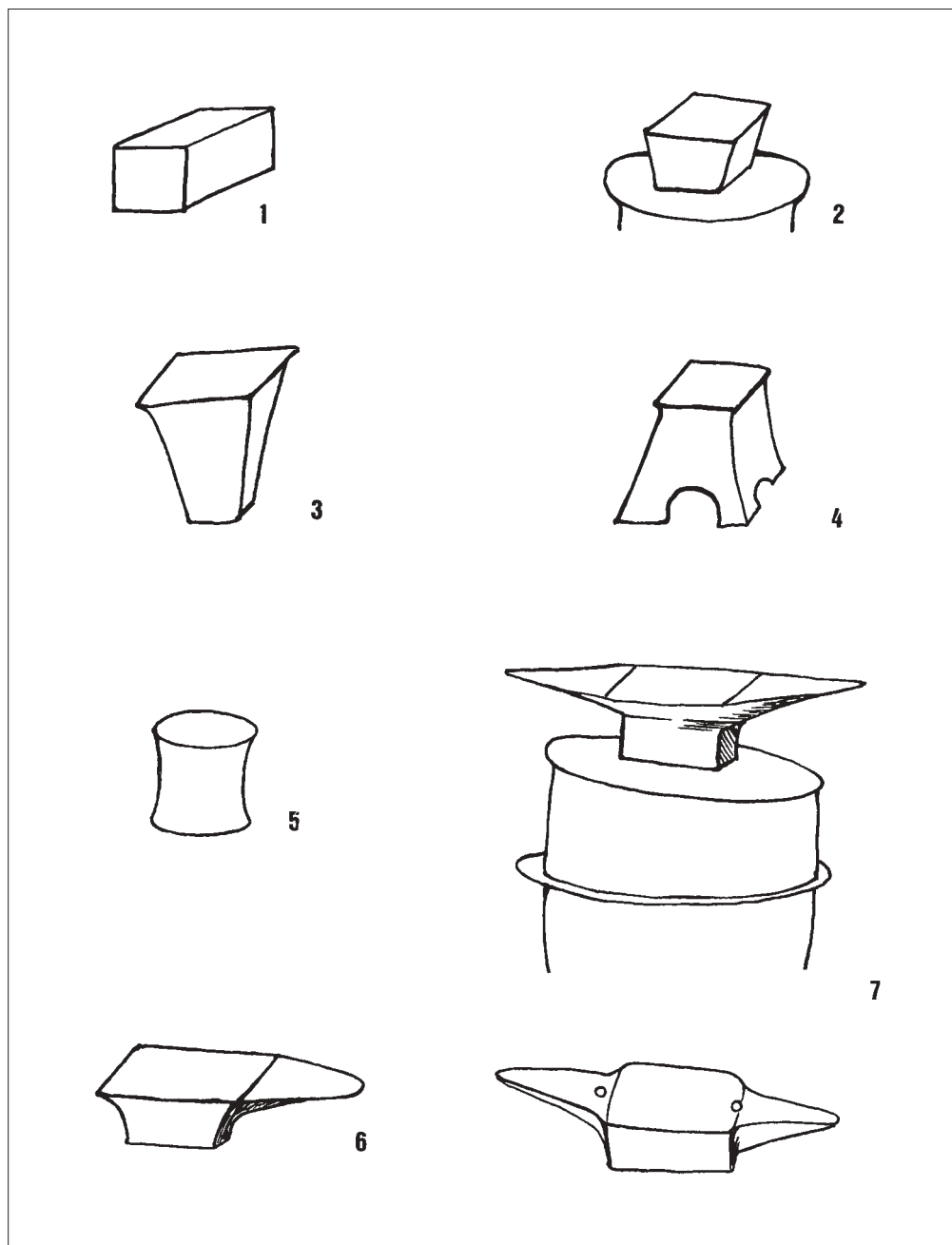

Tafel XXVI: Schmiedewerkzeuge/Amboßtypen

1-3 Selbstanfertigung durch den Schmied

4-7 Importgut aus Indien

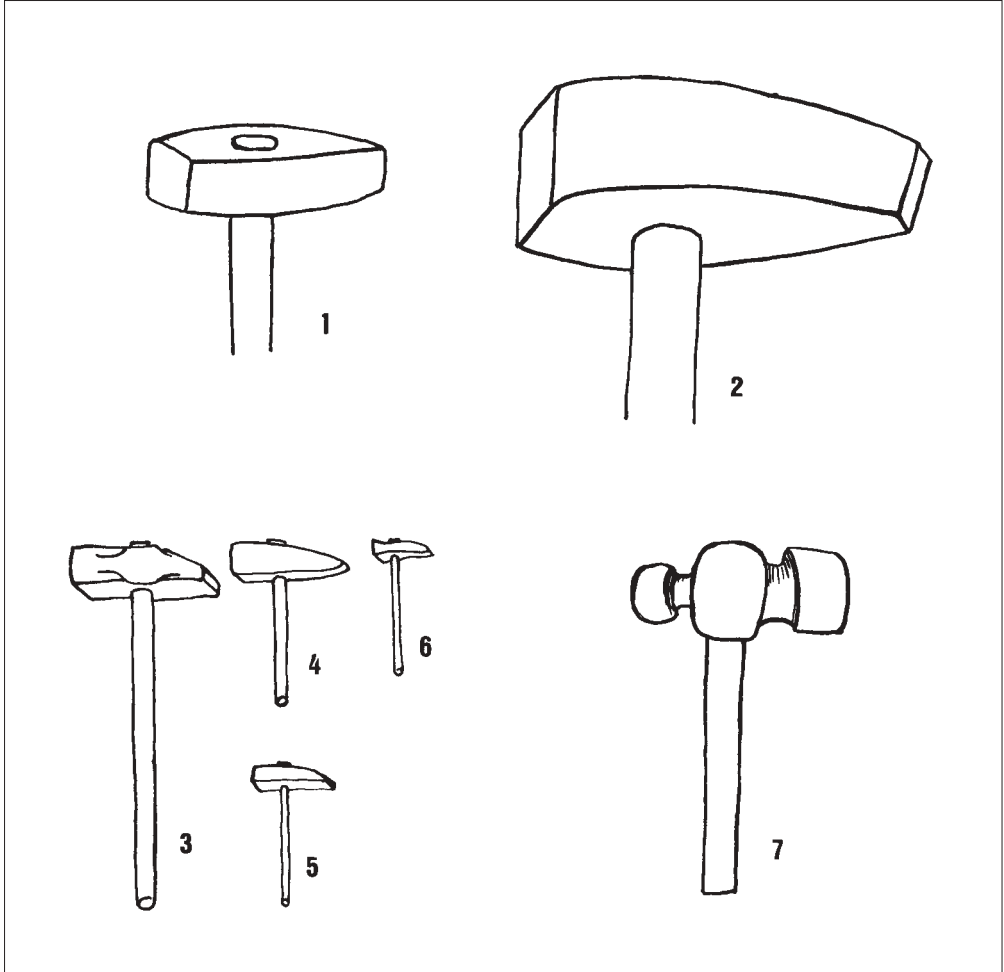

XXVII: Schmiedewerkzeuge
1-7 Schiedehammer

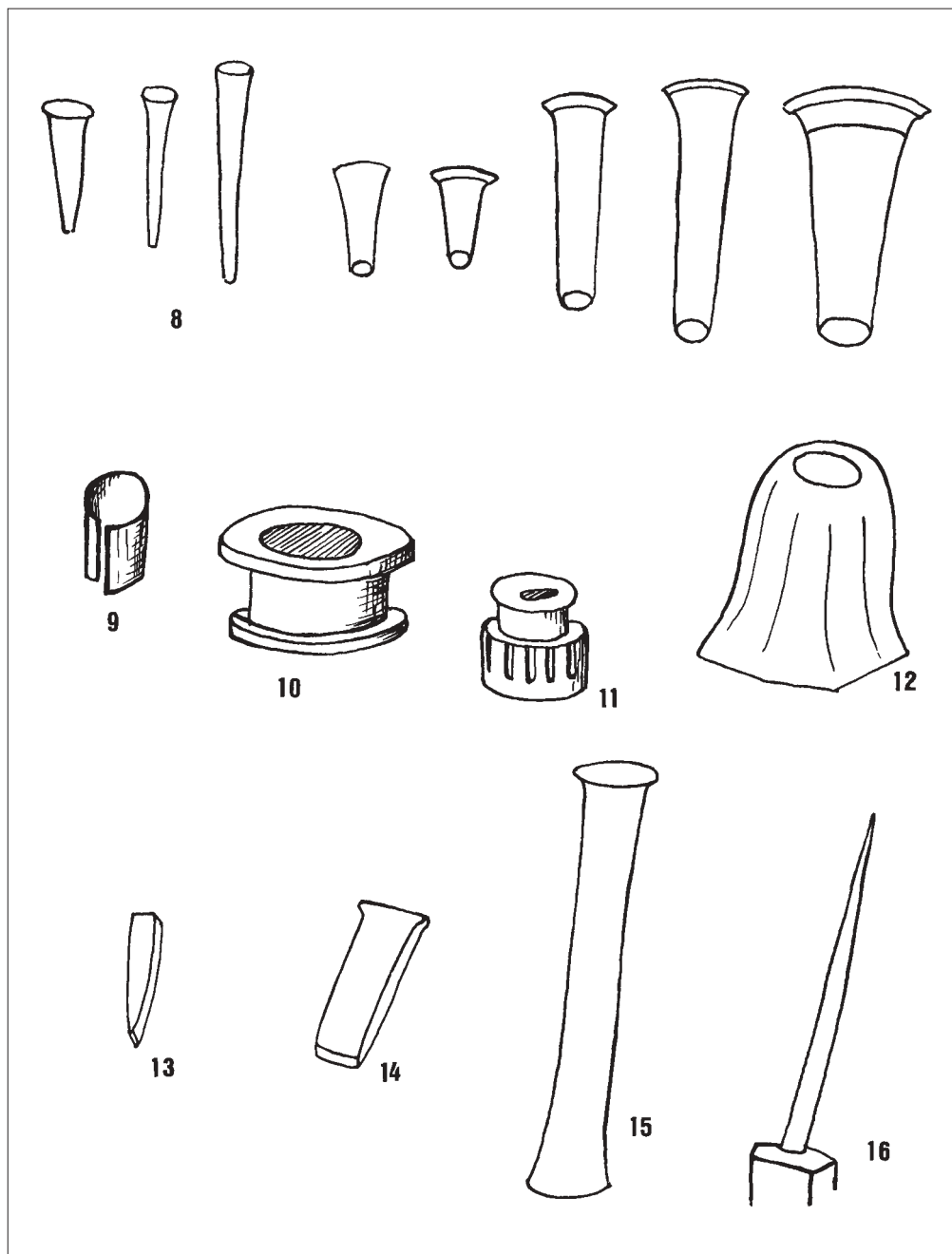

Tafel XXVIII: Schmiedewerkzeuge
 8 Warmschrotmeißel
 9–12 Rundgesenke
 13–15 Kaltschrotmeißel
 16 Stichel

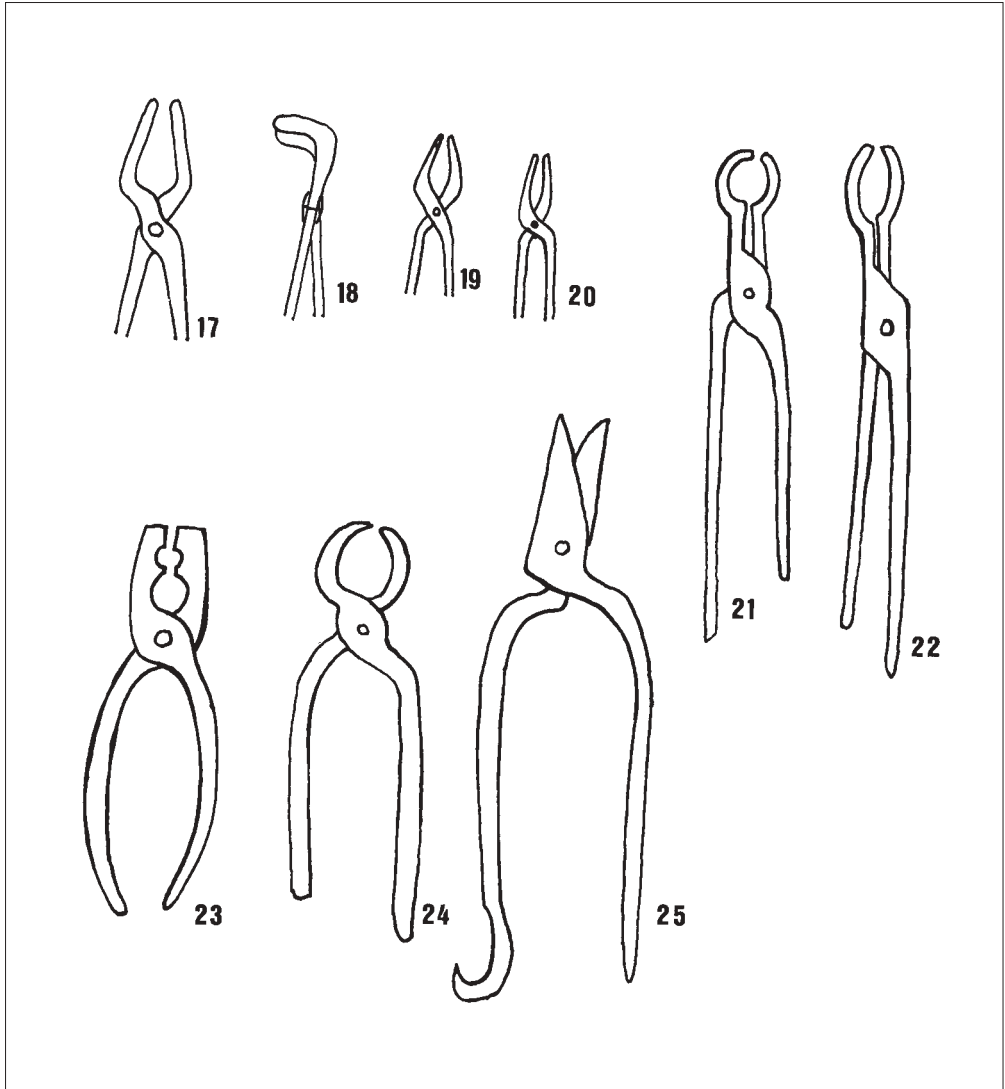

Tafel XXIX: Schmiedewerkzeuge

17-22 Schmiedezangen

23 Flachzange

24 Rundzange

25 Bleischere

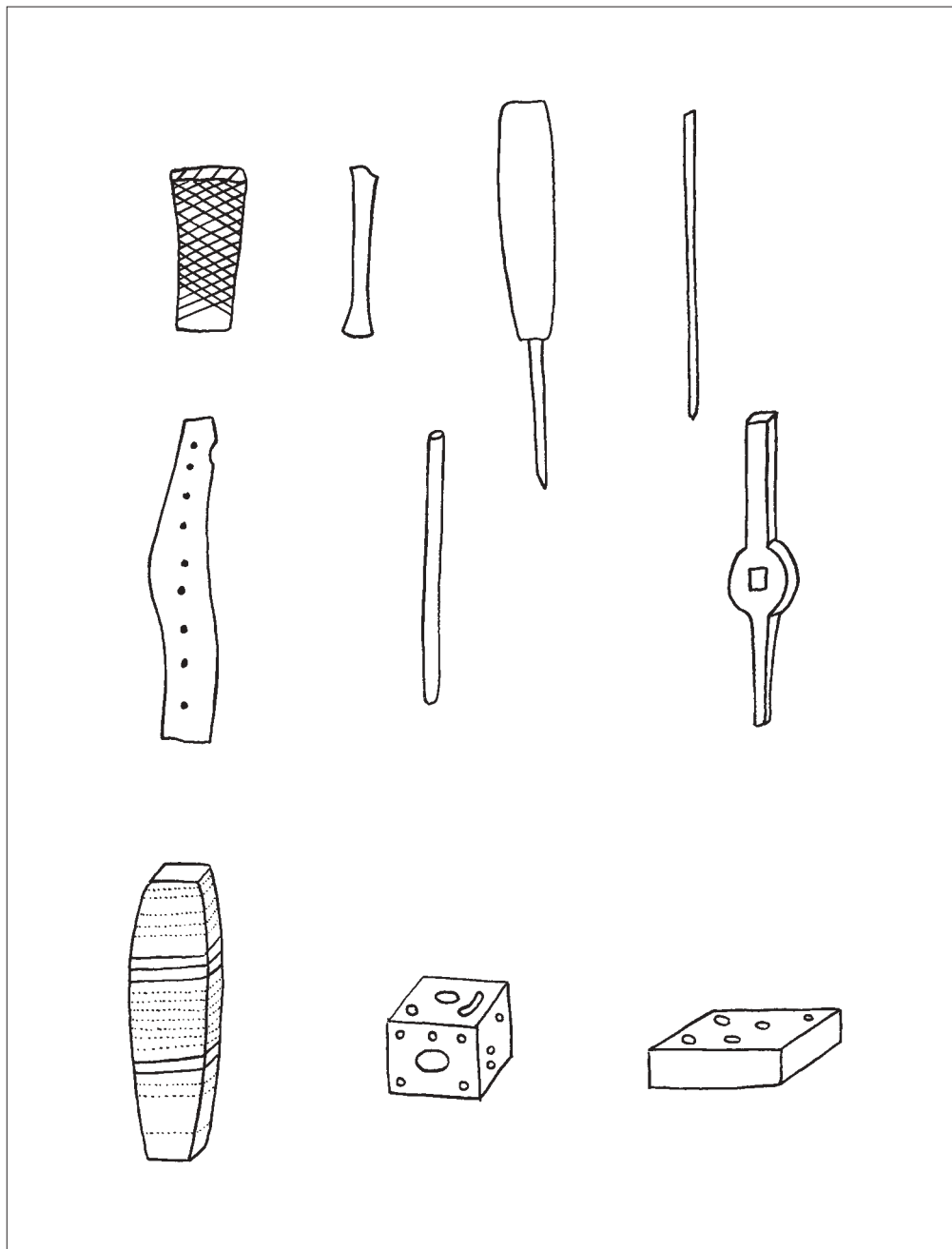

Tafel XXX: Werkzeug der Silberschmiede (Restbestand)

oben: Meißel (transformierte Feile), Stichel

Mitte: zwei Drahtschablonen zum Durchziehen des Silberdrahtes; in der Mitte Treibstempel (rundgefeilte Nagelspitze)

unten: Matrizen

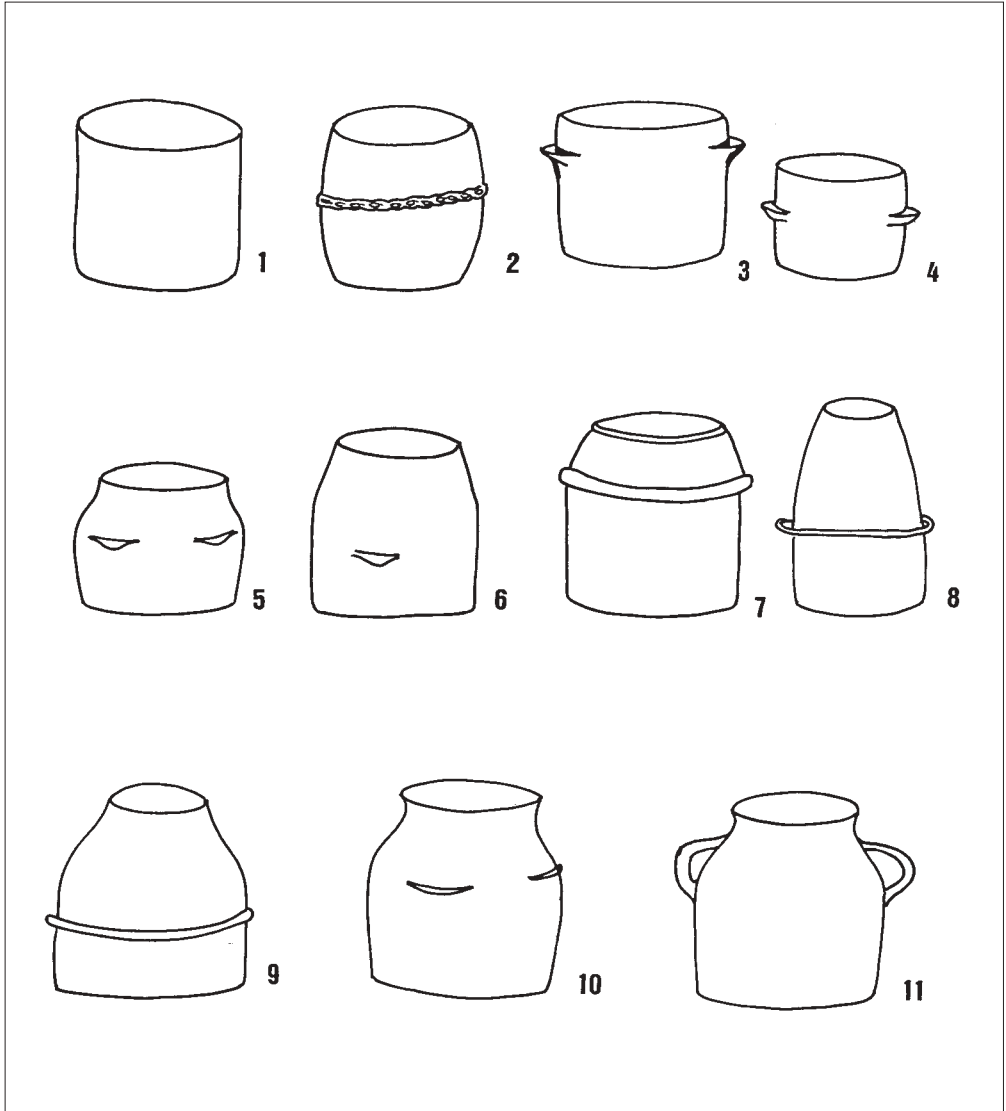

Tafel XXXI: Töpferei-Erzeugnisse

1-6 Kochgefäße

8-11 Vorratsgefäße

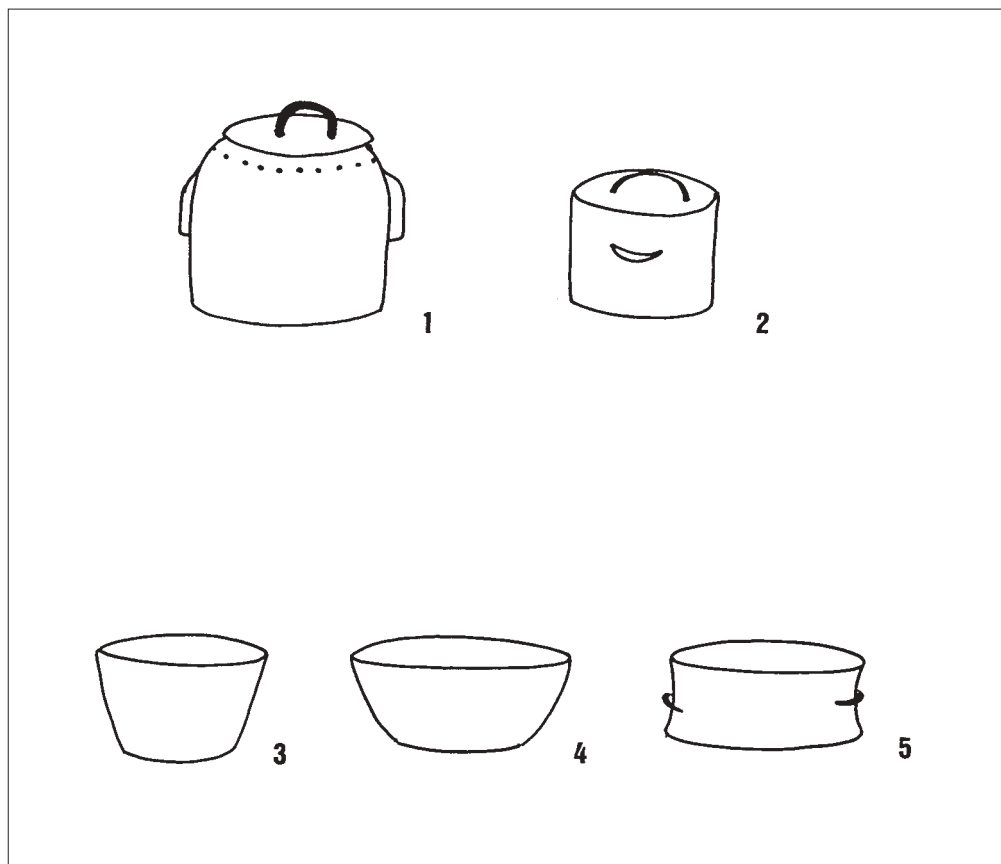

XXXII: Töpferei-Erzeugnisse

1-2 Kochgefäße

3-4 Schalen

5 Kochgefäß für Reis und

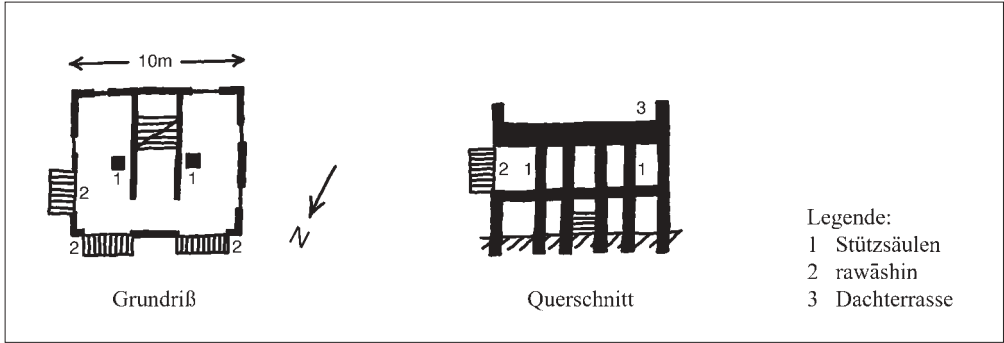

Tafel XXXIII: Einfaches Wohnhaus aus Korallenstein in al-Qunfudha

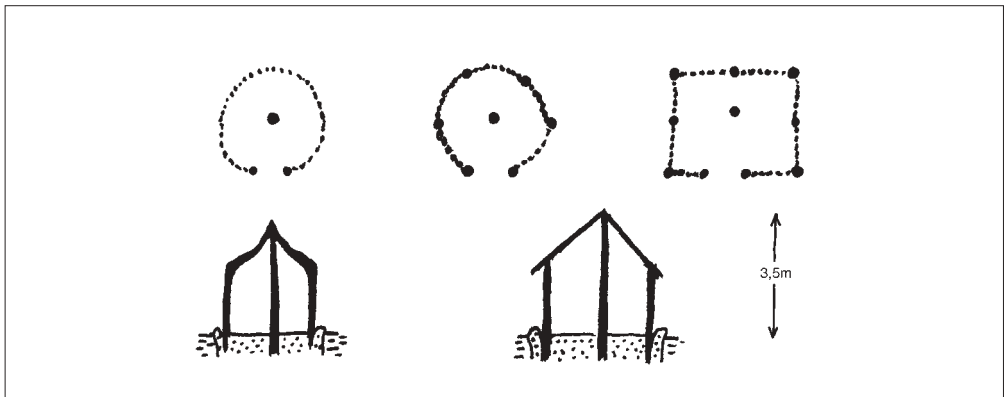

Tafel XXXIV: Fundament, Grundriß und Wandanlage dreier 'ushash-Formen

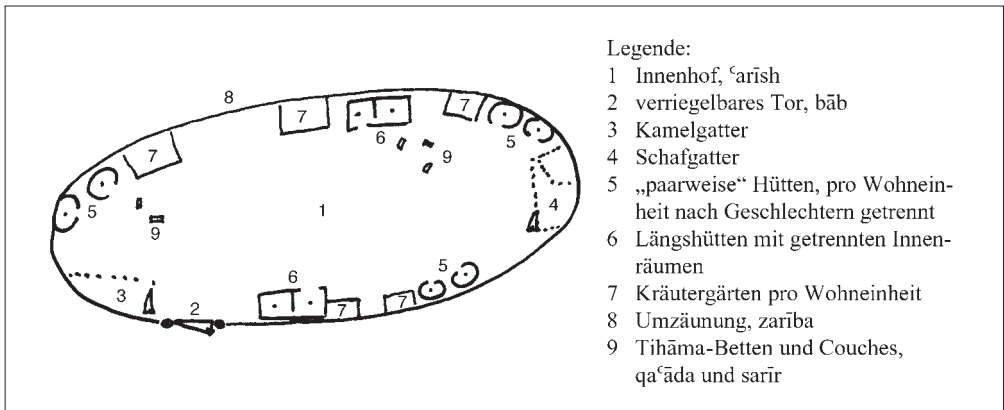

Tafel XXXV: Umzäunte Hofanlage bei al-Darb, 'Asir-Tihāma

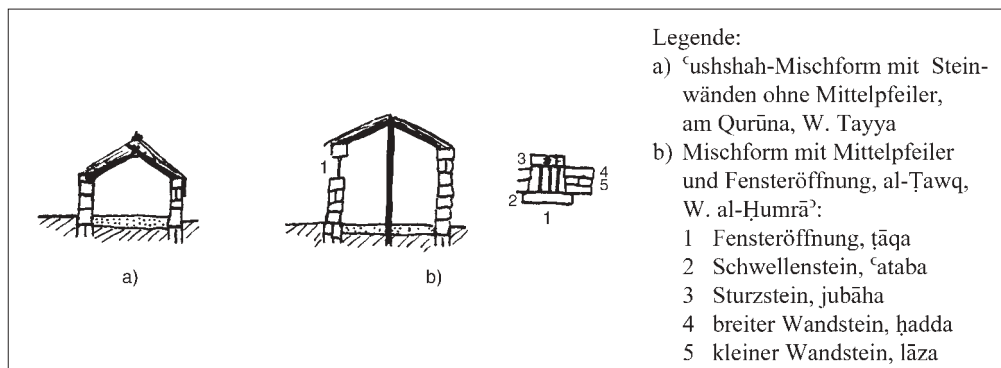

Tafel XXXVI: Mischformen am Ostrand der Tihāma

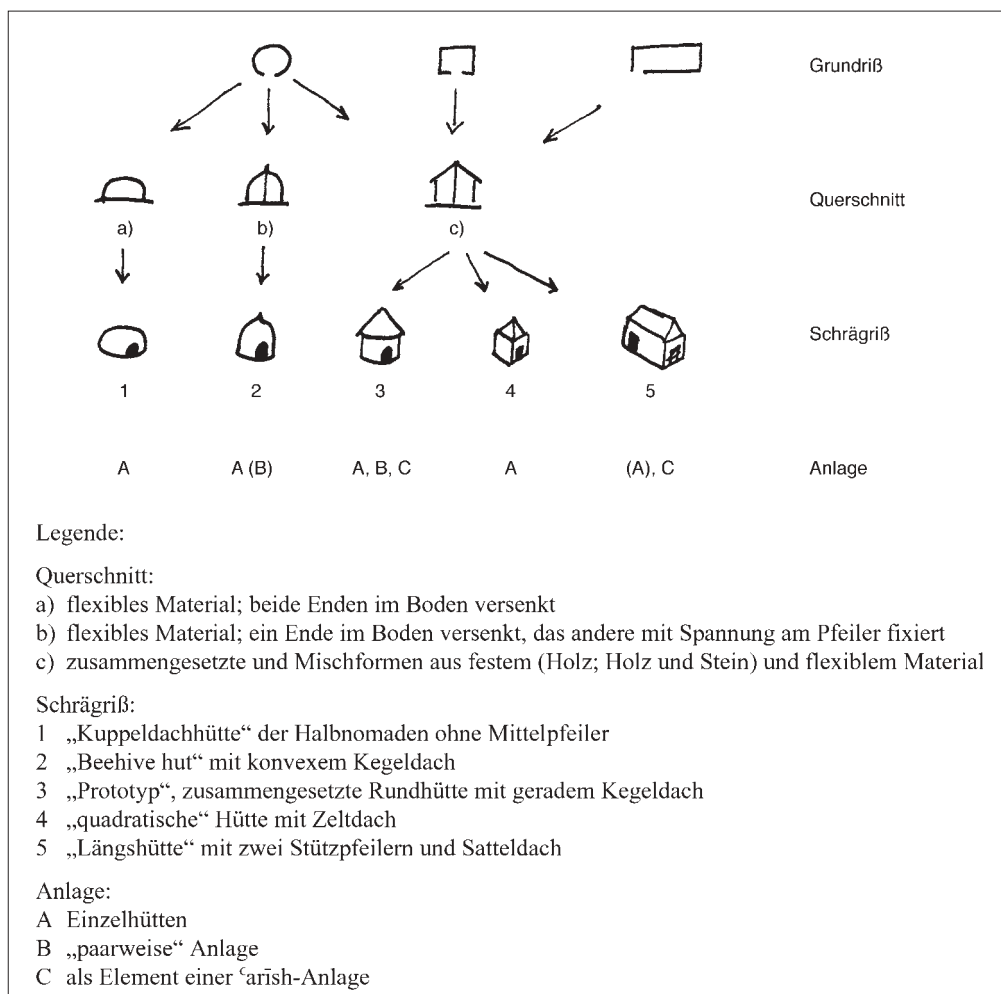

Tafel XXXVII: Typologie der ʿushshah im Südwesten Saudi Arabiens

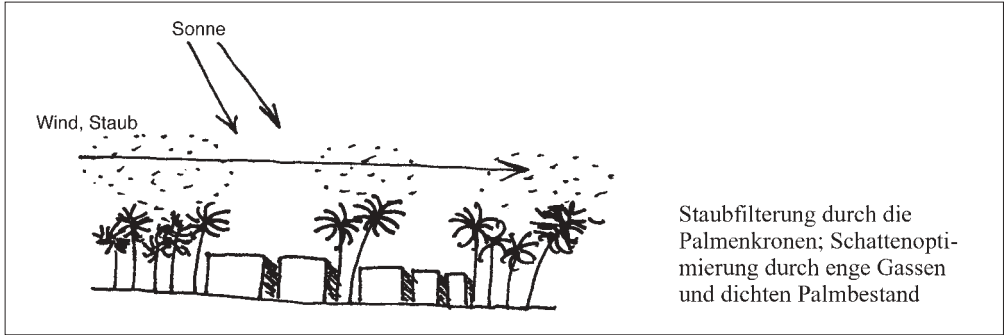

Tafel XXXVIII: Oasenanlage in Lehmbauweise (nach Talib 1984: 48)

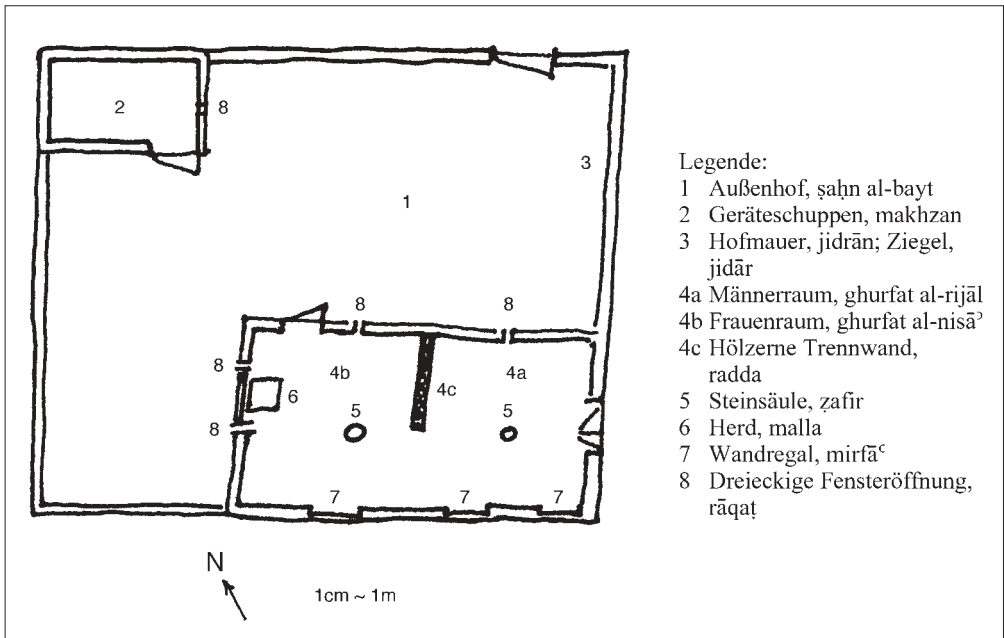

Tafel XXXIX: Lehmziegelhaus aus al-ʿAqīq im Najd-Stil (Gebäude auf Abb. 56)

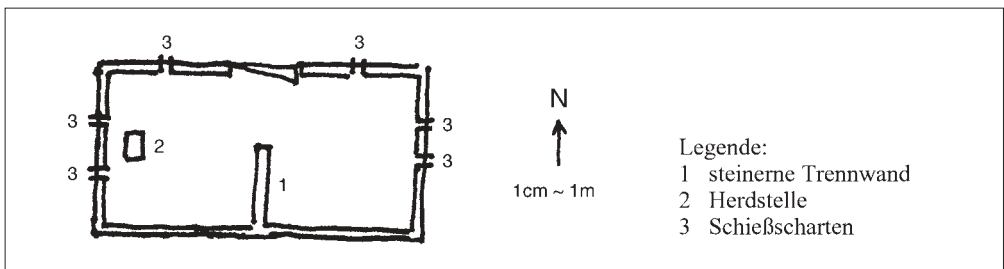

Tafel XL: Verfallenes Steinhaus aus al-ʿAqīq im Hijāz-Stil (Gebäude auf Abb. 57)

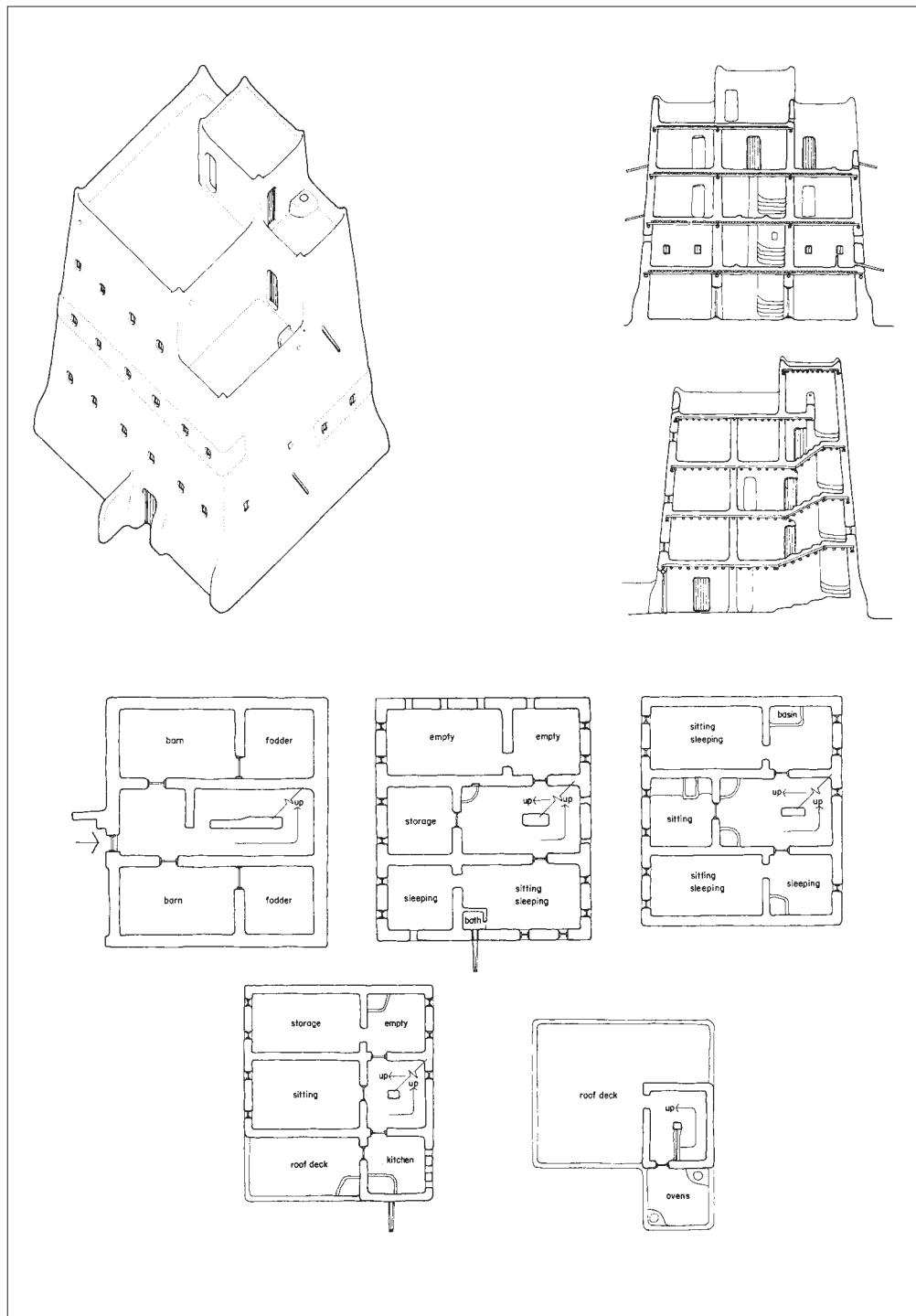

Tafel XLI: Stiegenhaus rund um eine einfache Stützmauer im 'Asir

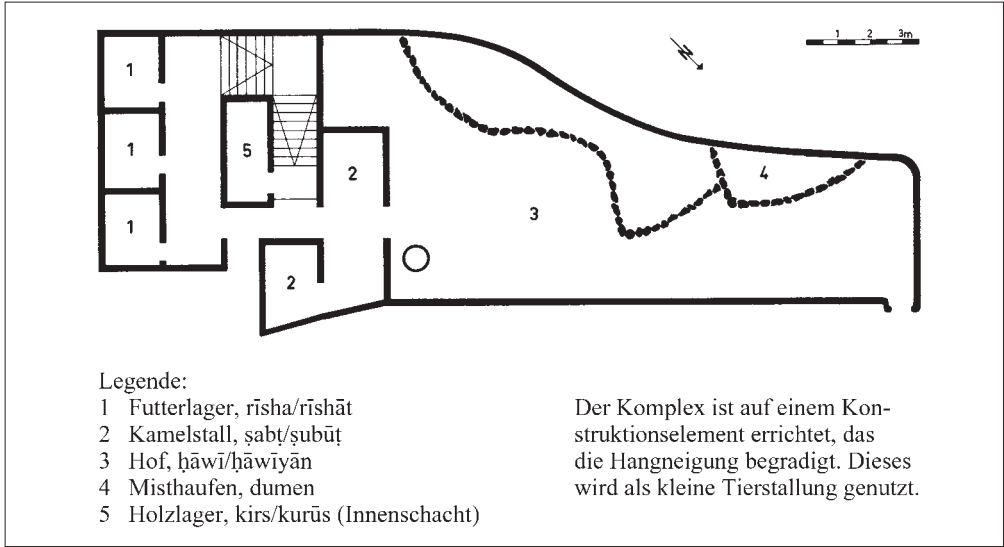

Tafel XLII: Innenschachthaus des ‘Asīr (nach: Dostal 1983c: 29)

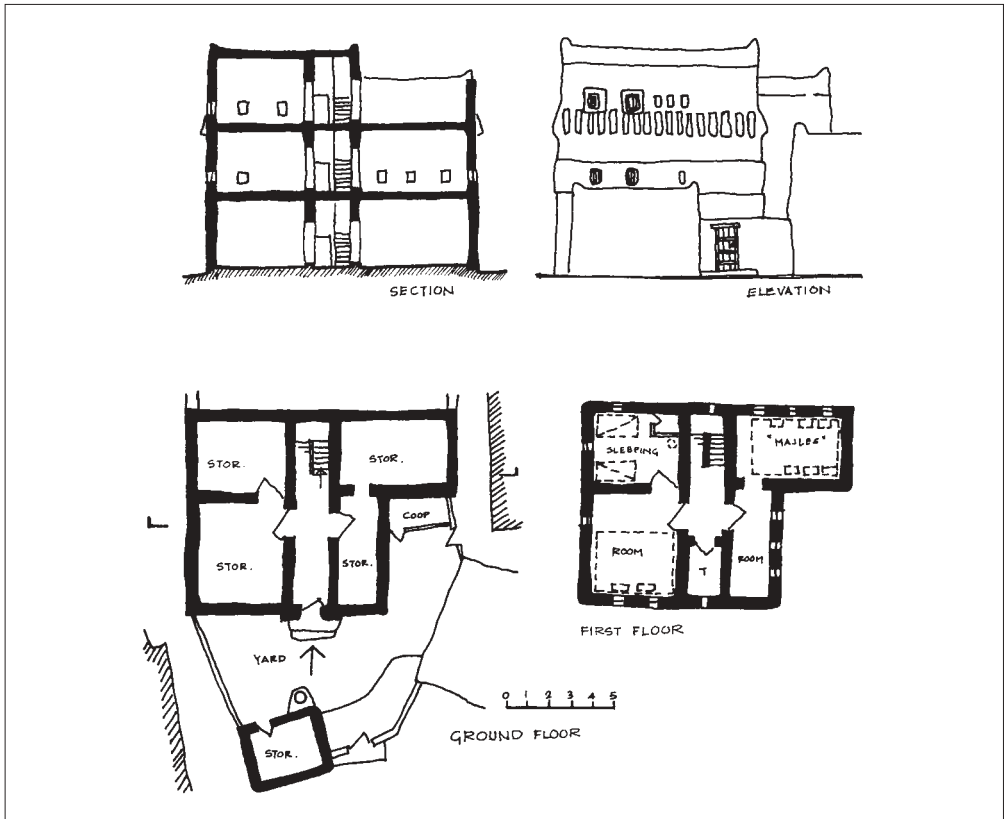

Tafel XLIII: Zwischenschacht-Gebäude des ‘Asīr

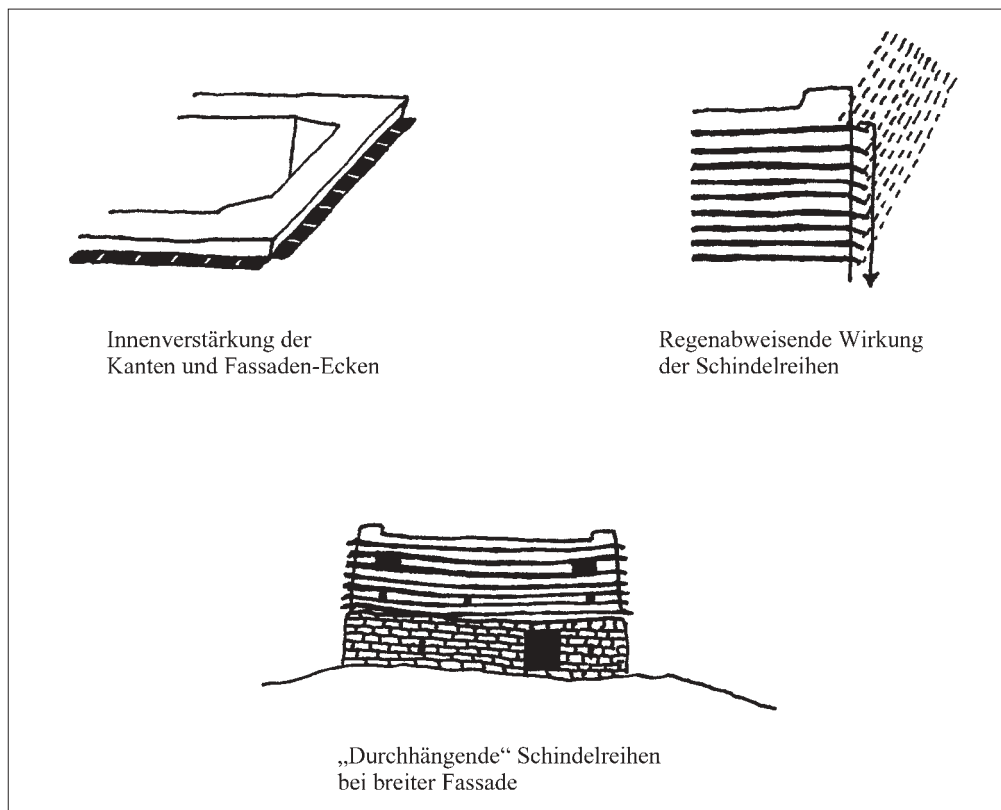

Tafel XLIV: Details der Pagoda-Bauten

- a Innenverstärkung der Kanten und Fassaden-Ecken
- b Regenabweisende Wirkung der Schindelreihen
- c „Durchhängende“ Schindelreihen bei breiter Fassade

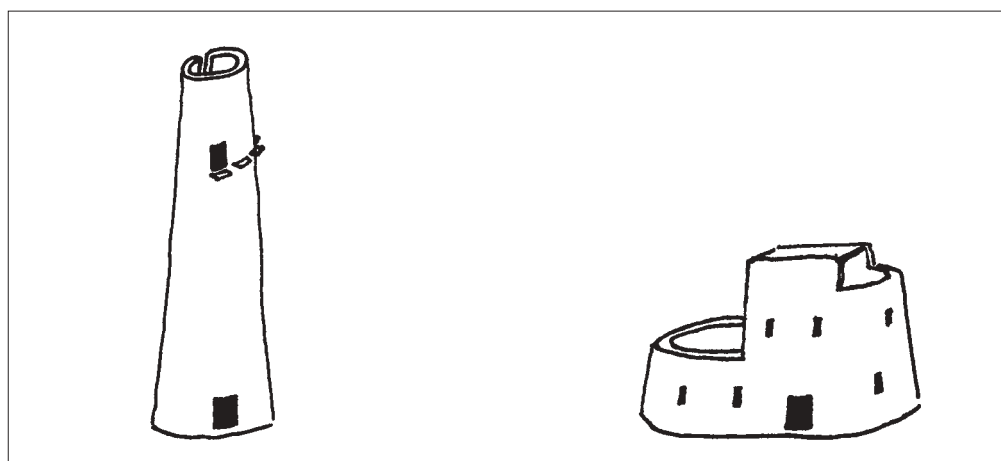

Tafel XLV: J. Fayfā, Kegelturm mit Außentreppe

Tafel XLVI: J. Fayfā, „Spiralenturm“

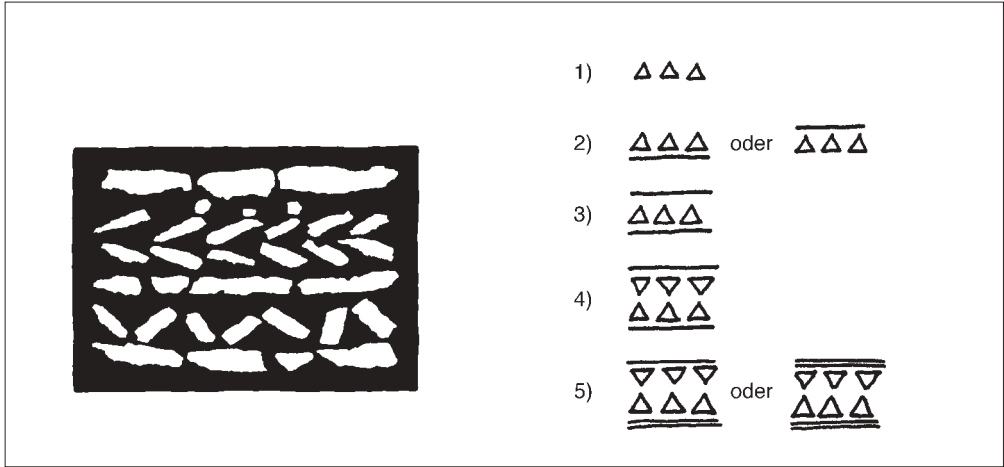

Tafel XLVII: Weißer Quarzdekor an einem Huṣn der transitorischen Subvariante von Steinarchitektur bei Tanūma, Nord-ʿAsir (nach Alosbān 1987: 442)

Tafel XLVIII: Weiße Quarzdekor-Zeilen im südlichen Ḥijāz (Negativ)

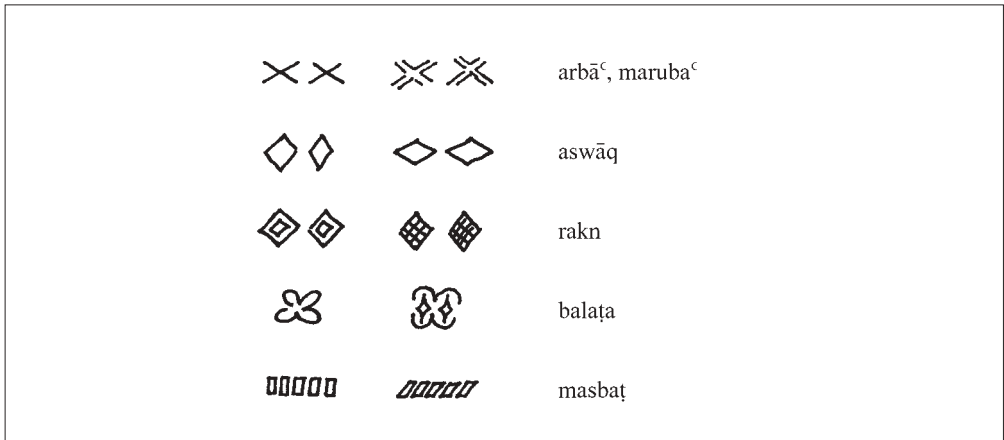

Tafel XLIX: Hauptmotive des Holzdekors, Bilād Ghāmid wa Zahran